



ФОП ПОПАДЮК Н.І.

Кваліфікаційний сертифікат інженера-землевпорядника № 016411 від 31.10.2023 р.

*77300, Україна, Івано-Франківська обл. м. Калуш, вул. Костельна, 2
тел. 0500512086 email: fopkow@gmail.com*

ДЕТАЛЬНИЙ ПЛАН ТЕРИТОРІЇ

**для реконструкції кафе «Шашлична»
та будівництва торгово-офісної будівлі з влаштуванням квартир
в районі вулиці Грушевського, № 65, № 67а та № 67**

ЗЕМЛЕВПОРЯДНА ЧАСТИНА

Розділ "Землеустрій та землекористування"



ФОП ПОПАДЮК Н.І.

Кваліфікаційний сертифікат інженера-землевпорядника № 016411 від 31.10.2023 р.

77300, Україна, Івано-Франківська обл. м.Калуш, вул.Костельна, 2
тел.0500512086 email: fopkow@gmail.com

Договір №779 від 19.02.2024 р.

Замовник: Управління архітектури та
містобудування Калузької міської ради

ДЕТАЛЬНИЙ ПЛАН ТЕРИТОРІЇ

для реконструкції кафе «Шашлична»
та будівництва торгово-офісної будівлі з влаштуванням квартир
в районі вулиці Грушевського, № 65, № 67а та № 67

ЗЕМЛЕВПОРЯДНА ЧАСТИНА

Розділ "Землеустрій та землекористування"

Фізична особа-підприємець



Назар ПОПАДЮК

Сертифікований інженер-землевпорядник
відповідальний за дотримання
вимог земельного законодавства



Назар ПОПАДЮК

місто Калуш - 2024 рік

ЗМІСТ

1.	ЗЕМЛЕУСТРІЙ ТА ЗЕМЛЕКОРИСТУВАННЯ	4
	1.1. СУЧАСНЕ ВИКОРИСТАННЯ ЗЕМЕЛЬ	5
2.	ОБМЕЖЕННЯ У ВИКОРИСТАННІ ЗЕМЕЛЬ	6-10
3.	ЗЕМЛЕУСТРІЙ ТА ЗЕМЛЕКОРИСТУВАННЯ	
	3.1 ЗЕМЛЕВПОРЯДНІ ЗАХОДИ ПЕРСПЕКТИВНОГО ВИКОРИСТАННЯ ЗЕМЕЛЬ ФОРМУЮТЬСЯ НА ОСНОВІ РОЗРОБЛЕНИХ ПРОЄКТНИХ РІШЕНЬ	11
	3.2 ФОРМУВАННЯ ЗЕМЕЛЬНИХ ДІЛЯНОК	12
	3.3 РЕЄСТРАЦІЯ ЗЕМЕЛЬНИХ ДІЛЯНОК	13-14
4.	МАТЕРІАЛИ ФОРМУВАННЯ ЗЕМЕЛЬНОЇ ДІЛЯНКИ ПЕРЕЛІК ГРАФІЧНИХ МАТЕРІАЛІВ ДЕТАЛЬНОГО ПЛАНУТЕРИТОРІЇ (ЗЕМЛЕВПОРЯДНА ЧАСТИНА)	15 16-46
5.	ДОДАТКИ	47-52

1. ЗЕМЛЕУСТРІЙ ТА ЗЕМЛЕКОРИСТУВАННЯ

Розділ «Землеустрій та землекористування» в Детальний план території для реконструкції кафе «Шашлична» та будівництва торгово-офісної будівлі з влаштуванням квартир Івано-Франківська область, м. Калуш, вул. Грушевського, 65, вулиця Грушевського, 67а та вулиця Грушевського, 67 визначено відповідно до постанови Кабінету Міністрів України від 1 вересня 2021 р. № 926 «Про затвердження Порядку розроблення, оновлення, внесення змін та затвердження містобудівної документації», Земельного кодексу України та Закону України «Про землеустрій», ДБН Б.1.1-14:2021-Склад та зміст містобудівної документації на місцевому рівні.

Обсяг землепорядних робіт в складі розроблення детального плану включає в себе аналіз та узагальнення вихідних даних, в тому числі картографічної основи для детального плану. Вибірка та аналіз даних бази Державного земельного кадастру для розроблення плану сучасного використання земель за формою власності із зазначенням категорій та виду цільового призначення, з урахуванням наявних обмежень та обтяжень.

Законодавчою та нормативно-правовою базою для виконання робіт є:

1. Земельний кодекс України, м. Київ, 25 жовтня 2001 р., №2768-III.
2. Закон України «Про землеустрій», м. Київ, 22 травня 2003р., №858-IV.
3. Закон України «Про внесення змін до деяких законодавчих актів України щодо дерегуляції господарської діяльності з проведення робіт із землеустрою та землеоціночних робіт», м. Київ, 02.10.2012 р., №5394-VI.
4. Закон України «Про оренду землі», м. Київ, 6 жовтня 1998р., №161-XIV.
5. Інструкція з топографічного знімання у масштабах 1:5000, 1:2000; 1:1000, 1:500 (ГКНТА-2.04-02-98), м. Київ, 1999 р.
6. Закон України «Про державний земельний кадастр», м. Київ від 07.07.2011 р., №3613-VI.
7. «Порядок ведення Державного земельного кадастру» затверджений Постановою Кабінету Міністрів України від 17.10.2012 р., № 1051.
8. Закон України Про внесення змін до деяких законодавчих актів України щодо визначення складу, змісту та порядку погодження документації із землеустрою від 2 червня 2015 року, №497-VIII.
9. Закон України «Про внесення змін до деяких законодавчих актів України щодо вдосконалення системи управління та дерегуляції у сфері земельних відносин», м. Київ, від 28.04.2021, №1423-IX.
10. Закон України «Про внесення змін до деяких законодавчих актів України щодо особливостей регулювання земельних відносин в умовах воєнного стану»

1.1. СУЧАСНЕ ВИКОРИСТАННЯ ЗЕМЕЛЬ

Сучасне використання земель містить інформацію щодо фактичного використання земель в межах території детального планування та характеризується за формами власності в розрізі угідь і земельних ділянок, в тому числі наданих у власність чи користування (із зазначенням категорії та виду цільового призначення) та не наданих у власність чи користування з відображенням земельних ділянок, що використовуються без зареєстрованого речового права на них також земель запасу, резерву та загального користування, не сформованих в земельні ділянки.

В ході виконання землепорядних робіт (обстежувальних; топографо-геодезичних; проектно-вишукувальних) було проведено збір, вивчення та аналіз наявних землепорядних матеріалів, відомостей з Державного земельного кадастру в паперовій та електронній формі.

Детальний план території для будівництва та обслуговування адміністративних будинків, офісних будівель компаній, які займаються підприємницькою діяльністю, пов'язаною з отриманням прибутку Івано-Франківська область, м. Калуш, в районі вулиць Грушевського, №65, № 67а та № 67 розробляється в межах земельних ділянок з кадастровими номерами 2610400000:15:002:0003, 2610400000:15:003:0059, 2610400000:15:003:0058. Земельні ділянки перебувають в приватній власності.

За даними зібраної інформації було складено «План сучасного використання земель з урахуванням наявних обмежень (обтяжень)».

2. ОБМЕЖЕННЯ У ВИКОРИСТАННІ ЗЕМЕЛЬ

Постановою Кабінету Міністрів України від 2 червня 2021 р. № 654 «Про затвердження Класифікації обмежень у використанні земель, що можуть встановлюватися комплексним планом просторового розвитку території територіальної громади, генеральним планом населеного пункту, детальним планом території» затверджено таку класифікацію обмежень, що можуть бути встановлені містобудівною документацією:

Клас 1. Обмеження у використанні земель, що можуть встановлюватися комплексним планом просторового розвитку території територіальної громади, генеральним планом населеного пункту, детальним планом території щодо:

- території в червоних лініях;
- території в зелених лініях;
- території в блакитних лініях;
- території в жовтих лініях;
- території в лініях регулювання забудови.

Клас 2. Обмеження у використанні земель, що можуть встановлюватися комплексним планом просторового розвитку території територіальної громади, генеральним планом населеного пункту, детальним планом території відповідно до нормативних розмірів, визначених законами, підзаконними актами, державними будівельними нормами та санітарними правилами щодо:

- охоронної зони навколо (уздовж) об'єкта транспорту;
- охоронної зони навколо (уздовж) об'єкта зв'язку; охоронної зони навколо (уздовж) об'єкта енергетичної системи;
- санітарно-захисної зони навколо об'єкта;
- санітарної відстані (розриву) від об'єкта;
- санітарно-захисної смуги об'єкта водопостачання;
- першого поясу зони санітарної охорони джерел та об'єктів централізованого питного водопостачання (суворого режиму);
- водоохоронної зони;
- прибережної захисної смуги вздовж річок, навколо водойм та на островах;
- прибережної захисної смуги вздовж морів, морських заток і лиманів та на островах у внутрішніх морських водах;
- берегової смуги водних шляхів;
- пляжної зони;
- території, до складу якої входять земельні ділянки, необхідні для розміщення об'єктів, щодо яких відповідно до закону може здійснюватися примусове відчуження земельних ділянок з мотивів суспільної необхідності.

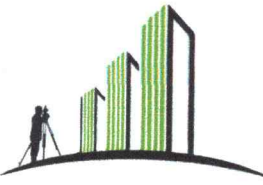

ФОП ПОПАДЮК Н.І.

Кваліфікаційний сертифікат інженера-землевпорядника № 016411 від 31.10.2023 р.

77300, Україна, Івано-Франківська обл. м.Калуш, вул.Костельна, 2
тел.0500512086 email: fopkow@gmail.com

ПЕРЕЛІК

обмежень щодо використання земельних ділянок

№779 від 19.02.2024 р.

Місце розташування земельної ділянки:

· Івано-Франківська область, м. Калуш, вул.Грушевського, 65, вулиця Грушевського, 67а та вулиця Грушевського, 67

Замовник документації:

· Управління архітектури та містобудування Калуської міської ради

Цільове призначення земельної ділянки:

03.10 - для будівництва та обслуговування адміністративних будинків, офісних будівель компаній, які займаються підприємницькою діяльністю, пов'язаною з отриманням прибутку
площа 0.3378 га.

Категорія земель згідно зі статтею 19 Земельного Кодексу України
землі житлової та громадської забудови (200)

Код	Назва	Площа
01	Охоронна зона	-
01.01	Охоронна зона навколо території та об'єкта природно-заповідного фонду	-
01.02	Зона охорони пам'ятки культурної спадщини	-
01.02.1	Охоронна зона пам'ятки культурної спадщини	-
01.02.2	Зона регулювання забудови	-
01.02.3	Зона охоронюваного ландшафту	-
01.02.4	Зона охорони археологічного культурного шару	-
01.03	Охоронна зона навколо (уздовж) об'єкта транспорту	-
01.03.1	Санітарно-захисна зона навколо (уздовж) об'єкта транспорту	-
01.04	Охоронна зона навколо (уздовж) об'єкта зв'язку	-
01.04.1	Охоронна зона навколо (уздовж) об'єкта електрозв'язку	-
01.04.2	Санітарно-захисна зона навколо (уздовж) об'єкта електрозв'язку	-
01.05	Охоронна зона навколо (уздовж) об'єкта енергетичної системи	-
01.05.1	Санітарно-захисна зона навколо (уздовж) об'єкта енергетичної системи	-
01.06	Охоронна зона навколо об'єкта гідрометеорологічної діяльності	-
01.07	Охоронна зона навколо геодезичного пункту	-
01.08	Охоронна зона навколо інженерних комунікацій	0.0785
01.08.1	Санітарно-захисні смуги навколо інженерних комунікацій	-
01.09	Охоронна зона навколо промислового об'єкта	-
01.09.1	Санітарно-захисна смуга навколо промислового об'єкта	-
02	Зона санітарної охорони	-
02.01	Зона санітарної охорони джерел та об'єктів централізованого питного водопостачання	-
02.01.1	Перший пояс зони санітарної охорони джерел та об'єктів централізованого питного водопостачання (суворого режиму)	-
02.01.2	Другий пояс зони санітарної охорони джерел та об'єктів централізованого питного водопостачання (обмеження)	-
02.01.3	Третій пояс зони санітарної охорони джерел та об'єктів централізованого питного водопостачання (спостереження)	-
02.01.4	Санітарно-захисна смуга об'єкта водопостачання	-
02.02	Округ санітарної охорони курортів	-
02.02.1	Перша зона округу санітарної охорони курорту (зона суворого режиму)	-
02.02.2	Друга зона округу санітарної охорони курорту (зона обмежень)	-
02.02.3	Третя зона округу санітарної охорони курорту (зона спостережень)	-
03	Санітарні зони, відстані, розриви	-
03.01	Санітарно-захисна зона навколо об'єкта	-
03.02	Санітарна відстань (розрив) від об'єкта	-

Код	Назва	Площа
04	Зона особливого режиму використання земель	-
04.01	Прикордонна смуга	-
04.02	Зона особливого режиму використання земель навколо військової частини, інших військових формувань	-
04.03	Зона особливого режиму використання земель навколо військових об'єктів	-
05	Водоохоронне обмеження	-
05.01	Водоохоронна зона	-
05.02	Прибережна захисна смуга вздовж річок, навколо водойм та на островах	-
05.03	Прибережна захисна смуга вздовж морів, морських заток і лиманів та на островах у внутрішніх морських водах	-
05.04	Берегова смуга водних шляхів	-
05.05	Смуга відведення	-
05.06	Пляжна зона	-
06	Інше обмеження	-
06.01	Зона особливого режиму забудови	-
06.01.1	Території в червоних лініях	-
06.01.2	Території в зелених лініях	-
06.01.3	Території в блакитних лініях	-
06.01.4	Території в жовтих лініях	-
06.01.5	Території в лініях регулювання забудови	-
06.02	Територія, що зазнала радіоактивного забруднення внаслідок Чорнобильської катастрофи	-
06.02.1	Зона відчуження	-
06.02.2	Зона безумовного (обов'язкового) відселення	-
06.02.3	Зона гарантованого добровільного відселення	-
06.03	Зона надзвичайної екологічної ситуації	-
06.04	Умова додержання природоохоронних вимог або виконання визначених робіт	-
06.05	Авіаційне, радіолокаційне обмеження	-
06.05.1	Зона обмеження забудови від радіотехнічних, радіолокаційних об'єктів	-
06.05.2	Поверхня обмеження забудови	-
06.05.3	Зона обмежень забудови щодо умов авіаційного шуму	-
06.05.4	Захисна зона аеронавігаційного обладнання	-
06.05.5	Смуга повітряних підходів	-
06.06	Історико-культурне обмеження	-
06.06.1	Буферна зона об'єкта всесвітньої спадщини	-
06.06.2	Історичний ареал населеного місця	-
06.06.3	Охоронювана археологічна територія	-
06.06.4	Історико-культурний заповідник	-
06.06.5	Історико-культурна заповідна територія	-
07	Земельні сервітути	-
07.01	Право проходу та проїзду на велосипеді	-
07.02	Право проїзду на транспортному засобі по наявному шляху	-
07.03	Право прокладення та експлуатації ліній електропередачі, електронних комунікаційних мереж, трубопроводів, інших лінійних комунікацій	-
07.04	Право прокладати на свою земельну ділянку водопровід із чужої природної водойми або через чужу земельну ділянку	-
07.05	Право відводу води із своєї земельної ділянки на сусідню або через сусідню земельну ділянку	-
07.06	Право забору води з природної водойми, розташованої на сусідній земельній ділянці, та право проходу до природної водойми	-
07.07	Право поїти свою худобу із природної водойми, розташованої на сусідній земельній ділянці, та право прогону худоби до природної водойми	-
07.08	Право прогону худоби по наявному шляху	-
07.09	Право встановлення будівельних розташувань та складування будівельних матеріалів з метою ремонту будівель та споруд	-
07.10	Інші земельні сервітути	-

Код	Назва	Площа
07.11	Право на розміщення тимчасових споруд (малих архітектурних форм)	-
07.12	Право на будівництво та розміщення об'єктів нафтогазовидобування	-
07.13	Право на розміщення об'єктів трубопровідного транспорту	-
07.14	Право на користування земельною ділянкою для потреб дослідно-промислової розробки родовищ бурштину, інших корисних копалин загальнодержавного значення та/або видобування бурштину, інших корисних копалин загальнодержавного значення, за умови що при цьому не порушуються права землевласника, передбачені статтею 98 Земельного кодексу України	-
07.15	Право розміщення (переміщення, пересування) об'єктів інженерної інфраструктури меліоративних систем	-
07.16	Право на будівництво та проходження інженерних, кабельних, трубопровідних мереж, необхідних для повноцінного функціонування індустриальних парків	-
08	Право користування чужою земельною ділянкою для забудови (суперфіцій)	-
09	Право користування чужою земельною ділянкою для сільськогосподарських потреб (емфітевзис)	-
10	Території та об'єкти природно-заповідного фонду	-
10.01	Національні природні парки	-
10.02	Біосферні заповідники	-
10.03	Регіональні ландшафтні парки	-
10.04	Заказники	-
10.05	Пам'ятки природи	-
10.06	Заповідні урочища	-
10.07	Парки-пам'ятки садово-паркового мистецтва	-
10.08	Заповідні зони національних природних парків	-
10.09	Зони регульованої рекреації національних природних парків	-
10.10	Зони стаціонарної рекреації національних природних парків	-
10.11	Господарські зони національних природних парків	-
10.12	Заповідні зони біосферних заповідників	-
10.13	Буферні зони біосферних заповідників	-
10.14	Зони антропогенних ландшафтів біосферних заповідників	-
10.15	Зони регульованого заповідного режиму біосферних заповідників	-
10.16	Заповідні зони регіональних ландшафтних парків	-
10.17	Зони регульованої рекреації регіональних ландшафтних парків	-
10.18	Зони стаціонарної рекреації регіональних ландшафтних парків	-
10.19	Господарські зони регіональних ландшафтних парків	-
10.20	Заповідні зони парків-пам'яток садово-паркового мистецтва	-
10.21	Експозиційні зони парків-пам'яток садово-паркового мистецтва	-
10.22	Наукові зони парків-пам'яток садово-паркового мистецтва	-
10.23	Адміністративно-господарські зони парків-пам'яток садово-паркового мистецтва	-
10.24	Охоронні зони територій та об'єктів природно-заповідного фонду	-
10.25	Території, зарезервовані з метою наступного заповідання	-
10.26	Природний заповідник	-
10.27	Ботанічний сад	-
10.28	Заповідна зона ботанічного саду	-
10.29	Експозиційна зона ботанічного саду	-
10.30	Наукова зона ботанічного саду	-
10.31	Адміністративно-господарська зона ботанічного саду	-
10.32	Дендрологічний парк	-
10.33	Заповідна зона дендрологічного парку	-
10.34	Експозиційна зона дендрологічного парку	-
10.35	Наукова зона дендрологічного парку	-
10.36	Адміністративно-господарська зона дендрологічного парку	-
10.37	Зоологічний парк	-
10.38	Експозиційна зона зоологічного парку	-
10.39	Наукова зона зоологічного парку	-
10.40	Рекреаційна зона зоологічного парку	-

Код	Назва	Площа
10.41	Господарська зона зоологічного парку	-
11	Території, до складу яких входять земельні ділянки, необхідні для розміщення об'єктів, щодо яких відповідно до закону може здійснюватися примусове відчуження земельних ділянок з мотивів суспільної необхідності	-
12	Заборона на зміну цільового призначення земельної ділянки, ландшафту	-
13	Заборона на провадження окремих видів діяльності	-
14	Обов'язок щодо утримання та збереження поєзакисних лісових смуг	-
15	Буферна зона	-
15.01	Буферна зона навколо об'єкта культурної спадщини	-
16	Території та об'єкти культурної спадщини	-
16.01	Пам'ятки культурної спадщини та/або їх території	-
16.02	Історико-культурні заповідники	-
16.03	Історико-культурні заповідні території	-
16.04	Охоронювані археологічні території	-
16.05	Музеї просто неба	-
16.06	Меморіальні музеї-садиби	-
16.07	Історичні ареали населених місць	-
16.08	Об'єкти культурної всесвітньої спадщини	-
16.09	Інші території та об'єкти культурної спадщини	-

Виконав

сертифікований інженер-землевпорядник



Назар ПОПАДЮК

3.ЗЕМЛЕУСТРІЙ ТА ЗЕМЛЕКОРИСТУВАННЯ

3.1. ЗЕМЛЕВПОРЯДНІ ЗАХОДИ ПЕРСПЕКТИВНОГО ВИКОРИСТАННЯ ЗЕМЕЛЬ ФОРМУЮТЬСЯ НА ОСНОВІ РОЗРОБЛЕНИХ ПРОЄКТНИХ РІШЕНЬ

Землевпорядні заходи перспективного використання земель формуються на основі розроблених проєктних рішень і містять інформацію щодо: перспективного розподілу земель за категоріями, видами цільового призначення земель, власниками і користувачами (форма власності, вид речового права), угіддями з урахуванням наявних обмежень (обтяжень).

Для визначення перспективного розподілу земель за категоріями, видами цільового призначення, власниками і користувачами, видами угідь враховують дані схеми сучасного використання земель та планувальні рішення детального плану щодо функціонального використання земель.

На основі розроблених проєктних рішень Детального плану території для реконструкції кафе «Шашлична» та будівництва торгово-офісної будівлі з влаштуванням квартир Івано-Франківська область, м. Калуш, вул.Грушевського, 65, вулиця Грушевського, 67а та вулиця Грушевського, 67 визначено території за їх фактичним використанням та проєктними рішеннями щодо функціонального використання та зонування території

Детальним планом не передбачено територій для передачі по нормам безоплатної приватизації та продажу або передачі земель в оренду.

Проєктними рішеннями детального плану є необхідність формування та реєстрації земельної ділянки для реконструкції кафе «Шашлична» та будівництва торгово-офісної будівлі з влаштуванням квартир.

3.2. ФОРМУВАННЯ ЗЕМЕЛЬНИХ ДІЛЯНОК

Відповідно до Постанови Кабінету Міністрів України від 1 вересня 2021 р. № 926 «Про затвердження Порядку розроблення, оновлення, внесення змін та затвердження містобудівної документації», Земельного кодексу України та Закону України «Про землеустрій», ДБН Б.1.1-14:2021 –Склад та зміст містобудівної документації на місцевому рівні. Формування земельних ділянок комунальної власності є обов'язковим, якщо на зазначених земельних ділянках розташовані або передбачається спорудження: за кошти державного або місцевого бюджету: об'єктів соціальної інфраструктури (освіти, охорони здоров'я, культури, житлово-комунального господарства).

Детальним планом території для реконструкції кафе «Шашлична» та будівництва торгово-офісної будівлі з влаштуванням квартир Івано-Франківська область, м. Калуш, вул.Грушевського, 65, вулиця Грушевського, 67а та вулиця Грушевського, 67 передбачено зміна цільового призначення земельної ділянки, яка після затвердження містобудівної документації підлягає внесенню та реєстрації в Державному земельному кадастрі.

Матеріали формування земельної ділянки містять відомості про які підлягають внесенню до Державного земельного кадастру:

- каталог координат кутів зовнішніх меж землекористування;
- кадастровий план земельної ділянки;
- перелік обмежень у використанні земельних ділянок (за наявності);
- відомість про межові знаки;

3.3 РЕЄСТРАЦІЯ ЗЕМЕЛЬНИХ ДІЛЯНОК

Детальний план території, відповідно до ДБН «Склад та зміст містобудівної документації на місцевому рівні Б.1.1-14:2021» має включати «Схему земельних ділянок, право власності на які посвідчено до 2004 року та відомості про які не внесено до Державного земельного кадастру». Законом України «Про землеустрій» ст.45-1. також передбачено внесення до Державного земельного кадастру відомостей про земельні ділянки всіх форм власності, сформованих до 2004 року, відомості про які відсутні у Державному земельному кадастрі.

Згідно з пунктом 2 розділу VII Прикінцевих та перехідних положень Закону України «Про Державний земельний кадастр» земельні ділянки, право власності (користування) на які виникло до 2004 року, вважаються сформованими незалежно від присвоєння їм кадастрового номера.

Відповідно до прикінцевих та перехідних положень Закону України «Про державний земельний кадастр» у разі якщо до 1 січня 2013 року була розроблена технічна документація із землеустрою щодо складання документів, що посвідчують право на земельну ділянку, на підставі рішення відповідного органу виконавчої влади чи органу місцевого самоврядування про надання або передачу земельної ділянки у власність або надання в користування, у тому числі на умовах оренди, а відомості про таку земельну ділянку не внесені до Державного реєстру земель, державна реєстрація такої земельної ділянки здійснюється на підставі зазначеної технічної документації із землеустрою в порядку, встановленому законом. Зважаючи на Постанову КМУ «Про затвердження Положення про Державний фонд документації із землеустрою» від 17.04.2004р. №1553. Документи місцевого фонду зберігаються у територіальних органах Держгеокадастру, що провадять свою діяльність на районному (міському) рівні.

Враховуючи норми законодавства про Державний фонд документації із землеустрою. Юридичні та фізичні особи мають право користуватися матеріалами Державного фонду документації із землеустрою з дотриманням вимог Закону України «Про землеустрій», інших законів України і Положення про Державний фонд документації із землеустрою.

Для здійснення державної реєстрації земельних ділянок у Державному земельному кадастрі до детального плану додається електронний документ на кожну земельну ділянку, відомості про яку вносяться до Державного земельного кадастру.

Реєстрація земельних ділянок містить інформацію щодо земельних ділянок, право власності на які посвідчено до 2004 року та відомості про які не внесені до Державного земельного кадастру:
- документація із землеустрою, за якою зазначені ділянки були сформовані і яка містить інформацію про їх місце розташування та координати поворотних точок меж;
- матеріали кадастрової зйомки, точність якої відповідає точності, передбаченій Порядком проведення інвентаризації земель, затвердженим постановою Кабінету Міністрів України від 5 червня 2019 р. № 476 (Офіційний вісник України, 2019 р., № 47, ст. 1613).

В межах проєктування Детального плану території для будівництва та обслуговування адміністративних будинків, офісних будівель компаній, які займаються підприємницькою діяльністю, пов'язаною з отриманням прибутку, в районі вулиці вул. Грушевського, № 65, № 67а та № 67 м. Калуш, Івано-Франківської області, відсутні земельні ділянки право власності на які посвідчено до 2004 року та відомості про які не внесені до Державного земельного кадастру.

Земельні ділянки, які надані у власність чи користування

№ з/п	Кадастровий номер	Назва землевласника/землекористувача	Форма власності	Категорія земель	Код	Цільове призначення в межах категорії		Площа (га)
						Вид		
1	2610400000:15:003:0059	гр.Калинчук Юлія Володимирівна	приватна	землі житлової та громадської забудови	02.01	для будівництва і обслуговування житлового будинку, господарських будівель і споруд (присадибна ділянка)	0.0885	
2	2610400000:15:003:0058	гр.Магас Тетяна Володимирівна	приватна	землі житлової та громадської забудови	02.01	для будівництва і обслуговування житлового будинку, господарських будівель і споруд (присадибна ділянка)	0.0989	
3	2610400000:15:002:0003	гр.Калинчук Галина Іванівна	приватна	землі житлової та громадської забудови	03.07	03.07 Для будівництва та обслуговування будівель торгівлі	0.1504	

Примітка:

- дані отримані з бази даних Державного земельного кадастру

4. МАТЕРІАЛИ ФОРМУВАННЯ ЗЕМЕЛЬНОЇ ДІЛЯНКИ

ВІДОМІСТЬ ПРО МЕЖОВІ ЗНАКИ

м. Калуш
(назва населеного пункту)

"__" _____ 20__р.

Ми, що нижче підписалися:

1. Інженер-землевпорядник - Назар ПОПАДЮК
2. Власник/користувач— Калинчук Галина Іванівна

склали цю відомість про таке:

1. Межі земельної ділянки з кадастровим номером 2610400000:15:002:0003, яка знаходиться Івано-Франківська область, м. Калуш, вул.Грушевського, 65 площею 0.1504 га, наданої землекористувачу земельної ділянки гр.Калинчук Галині Іванівні, для будівництва та обслуговування адміністративних будинків, офісних будівель компаній, які займаються підприємницькою діяльністю, пов'язаною з отриманням прибутку співпадають в натурі з раніше встановленими межами.
2. Власника земельної ділянки претензій щодо меж та конфігурації земельної ділянки не має.
3. Власниками/користувачами суміжних земельних ділянок претензій до існуючих меж не заявлено.
4. Межові знаки не пред'явлені та не передані на зберігання .

Межові знаки не встановлювались згідно п.4 ст.106 Земельного кодексу України (із змінами згідно Закону 1423-IX).

5. Цей акт складений у двох примірниках, один передається замовнику, другий передається виконавцю робіт.

Власник/користувач земельної ділянки

(підпис)

Галина КАЛИНЧУК

Інженер-землевпорядник



(підпис)

Назар ПОПАДЮК

СХЕМА GNSS-СПОСТЕРЕЖЕНЬ

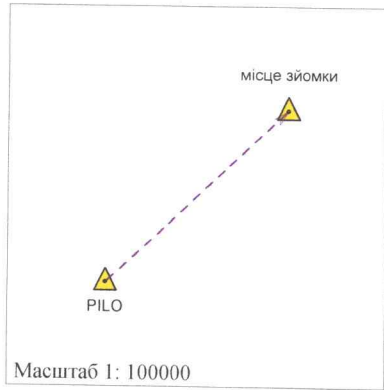

Вихідний пункт: PILO
 Координата X=5420838.624
 Координата Y=1360979.256
 Координата Z=293.578
 Система координат: СК-63
 Система висот: Балтійська 77
 Клас мережі: Українська постійно діюча мережа
 Назва мережі: System Solutions
 Прилад: South Galaxy G1 Plus
 Тип антени: НХ-СН3013А
 Кількість векторів: 43
 Середня довжина вектора: 3291 м

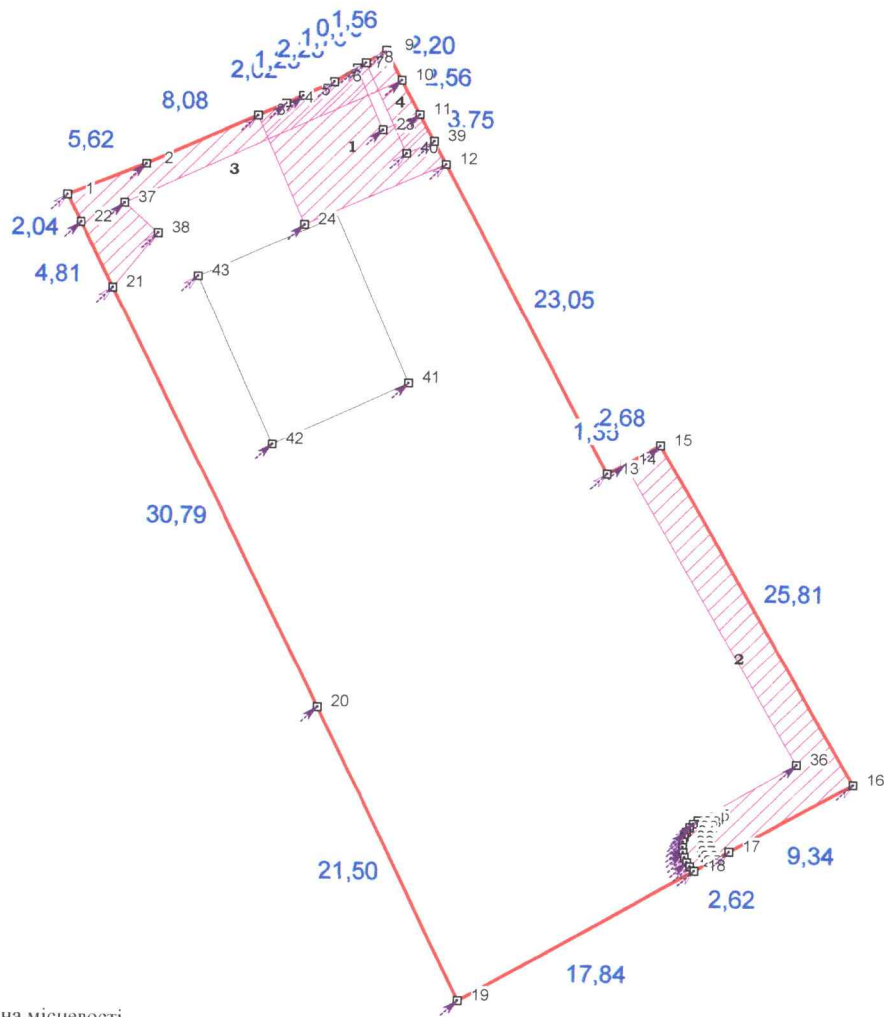

УМОВНІ ПОЗНАЧЕННЯ

- - точки знімання на місцевості
- - - - вектори від станції GNSS до точок знімання
- > - міри ліній
- межа земельної ділянки, що передається
- межі земельних ділянок, що наявні на кадастровій карті

Калинчук Галина Іванівна

Івано-Франківська область, м. Калуш, вул. Грушевського, 65

для надання послуг з оформлення адміністративних будинків, офісних будівель компаній, які займаються підприємницькою діяльністю, пов'язаною з отриманням прибутку

ПОПАДЮК НАЗАР ІГОРОВИЧ
 ФОП
 Ідентифікаційний код 3241420198
 Інженер-землепорядник
 Сертифікований інженер-землепорядник №016411 викр. №3102023
 Ідентифікаційний код 3241420198

Назар ПОПАДЮК
 сертифікований інженер-землепорядник
 Назар ПОПАДЮК

Детальний план території для реконструкції кафе «Пашлишча» та будівництва торгово-офісної будівлі з влаштуванням квартир
 Схема GNSS-спостережень

Масштаб	Лист	Листів
1: 500	1	1
ФОП Попадюк Н.І. 2024 р.		

Відомість оброблення векторів

Землекористувач:

Калинчук Галина Іванівна

Адреса земельної ділянки: Івано-Франківська область, м. Калуш, вул. Грушевського, 65

№ з/п	Назва (база-точка)	Відстань(м)	СКВ в плані(м)	СКВ по висоті(м)	Тип рішення	Висота прибору	Кілк. супутн.	X	Y	Z
1	PILO-1	3287.116	0.024	0.042	фікс.	2.000	8	5423105.461	1363359.714	0
2	PILO-2	3292.349	0.024	0.042	фікс.	2.000	8	5423107.592	1363364.910	0
3	PILO-3	3299.986	0.023	0.039	фікс.	2.000	8	5423110.941	1363372.263	0
4	PILO-4	3301.898	0.023	0.039	фікс.	2.000	8	5423111.780	1363374.103	0
5	PILO-5	3303.058	0.023	0.039	фікс.	2.000	8	5423112.293	1363375.216	0
6	PILO-6	3305.191	0.023	0.039	фікс.	2.000	8	5423113.234	1363377.263	0
7	PILO-7	3306.913	0.023	0.039	фікс.	2.000	8	5423114.156	1363378.762	0
8	PILO-8	3307.599	0.023	0.039	фікс.	2.000	8	5423114.523	1363379.359	0.568
9	PILO-9	3309.126	0.023	0.039	фікс.	2.000	8	5423115.341	1363380.688	0
10	PILO-10	3308.552	0.023	0.039	фікс.	2.000	8	5423113.401	1363381.735	0
11	PILO-11	3307.888	0.023	0.039	фікс.	2.000	8	5423111.149	1363382.952	0
12	PILO-12	3306.917	0.024	0.042	фікс.	2.000	8	5423107.845	1363384.736	0
13	PILO-13	3301.039	0.009	0.012	фікс.	2.000	16	5423087.559	1363395.689	0
14	PILO-14	3302.353	0.009	0.012	фікс.	2.000	16	5423088.217	1363396.872	0
15	PILO-15	3304.951	0.009	0.012	фікс.	2.000	16	5423089.518	1363399.210	0
16	PILO-16	3299.459	0.012	0.019	фікс.	2.000	14	5423067.260	1363412.281	0
17	PILO-17	3290.364	0.012	0.019	фікс.	2.000	14	5423062.681	1363404.141	0
18	PILO-18	3287.810	0.016	0.023	фікс.	2.000	8	5423061.393	1363401.856	0
19	PILO-19	3270.440	0.014	0.023	фікс.	2.000	13	5423052.635	1363386.315	0
20	PILO-20	3276.512	0.011	0.016	фікс.	2.000	15	5423071.899	1363376.757	0
21	PILO-21	3285.156	0.007	0.009	фікс.	2.000	18	5423099.351	1363362.817	0
22	PILO-22	3286.530	0.024	0.042	фікс.	2.000	8	5423103.640	1363360.639	0
23	PILO-23	3305.404	0.023	0.039	фікс.	2.000	8	5423110.094	1363380.531	43.563
24	PILO-24	3297.302	0.024	0.042	фікс.	2.000	8	5423103.701	1363375.425	43.563
25	PILO-25	3287.788	0.016	0.023	фікс.	2.000	8	5423061.673	1363401.570	43.563
26	PILO-26	3287.828	0.016	0.023	фікс.	2.000	8	5423061.955	1363401.365	43.563
27	PILO-27	3287.928	0.012	0.019	фікс.	2.000	14	5423062.269	1363401.213	43.563
28	PILO-28	3288.085	0.012	0.019	фікс.	2.000	14	5423062.605	1363401.117	43.563
29	PILO-29	3288.293	0.012	0.019	фікс.	2.000	14	5423062.953	1363401.080	43.563
30	PILO-30	3288.547	0.012	0.019	фікс.	2.000	14	5423063.301	1363401.105	43.563
31	PILO-31	3288.838	0.012	0.019	фікс.	2.000	14	5423063.639	1363401.190	43.563
32	PILO-32	3289.158	0.012	0.019	фікс.	2.000	14	5423063.957	1363401.332	43.563
33	PILO-33	3289.498	0.012	0.019	фікс.	2.000	14	5423064.247	1363401.527	43.563
34	PILO-34	3289.846	0.012	0.019	фікс.	2.000	14	5423064.498	1363401.770	43.563
35	PILO-35	3290.216	0.012	0.019	фікс.	2.000	14	5423064.713	1363402.074	43.563
36	PILO-36	3297.569	0.012	0.019	фікс.	2.000	14	5423068.556	1363408.529	43.563
37	PILO-37	3289.530	0.024	0.042	фікс.	2.000	8	5423104.969	1363363.514	0
38	PILO-38	3289.792	0.024	0.042	фікс.	2.000	8	5423102.991	1363365.754	0
39	PILO-39	3307.391	0.024	0.042	фікс.	2.000	8	5423109.379	1363383.941	0
40	PILO-40	3305.487	0.024	0.042	фікс.	2.000	8	5423108.538	1363382.116	0
41	PILO-41	3295.357	0.007	0.009	фікс.	2.000	18	5423093.386	1363382.468	288.748
42	PILO-42	3285.955	0.009	0.012	фікс.	2.000	16	5423089.199	1363373.502	288.748
43	PILO-43	3289.817	0.024	0.042	фікс.	2.000	8	5423100.200	1363368.434	288.748



Сертифікований інженер-землепорядник *Назар ПОПАДЮК*

ВІДОМІСТЬ обчислення координат вимірних точок GPS та оцінки їх точності

Землекористувач:

Калинчук Галина Іванівна

Адреса земельної ділянки:

Івано-Франківська область, м. Калуш, вул. Грушевського, 65

Вихідний пункт	Назва точки	dN(м)	dE(м)	Довжина вектора(м)	Обрах. точність	X	Y
PILO	1	2266.840	2380.460	3287.116	0.024	5423105.461	1363359.714
PILO	2	2268.970	2385.650	3292.349	0.024	5423107.592	1363364.910
PILO	3	2272.320	2393.010	3299.986	0.023	5423110.941	1363372.263
PILO	4	2273.160	2394.850	3301.898	0.023	5423111.780	1363374.103
PILO	5	2273.670	2395.960	3303.058	0.023	5423112.293	1363375.216
PILO	6	2274.610	2398.010	3305.191	0.023	5423113.234	1363377.263
PILO	7	2275.530	2399.510	3306.913	0.023	5423114.156	1363378.762
PILO	8	2275.900	2400.100	3307.599	0.023	5423114.523	1363379.359
PILO	9	2276.720	2401.430	3309.126	0.023	5423115.341	1363380.688
PILO	10	2274.780	2402.480	3308.552	0.023	5423113.401	1363381.735
PILO	11	2272.530	2403.700	3307.888	0.023	5423111.149	1363382.952
PILO	12	2269.220	2405.480	3306.917	0.024	5423107.845	1363384.736
PILO	13	2248.940	2416.430	3301.039	0.009	5423087.559	1363395.689
PILO	14	2249.590	2417.620	3302.353	0.009	5423088.217	1363396.872
PILO	15	2250.890	2419.950	3304.951	0.009	5423089.518	1363399.210
PILO	16	2228.640	2433.030	3299.459	0.012	5423067.260	1363412.281
PILO	17	2224.060	2424.890	3290.364	0.012	5423062.681	1363404.141
PILO	18	2222.770	2422.600	3287.810	0.016	5423061.393	1363401.856
PILO	19	2214.010	2407.060	3270.440	0.014	5423052.635	1363386.315
PILO	20	2233.280	2397.500	3276.512	0.011	5423071.899	1363376.757
PILO	21	2260.730	2383.560	3285.156	0.007	5423099.351	1363362.817
PILO	22	2265.020	2381.380	3286.530	0.024	5423103.640	1363360.639
PILO	23	2271.470	2401.280	3305.404	0.023	5423110.094	1363380.531
PILO	24	2265.080	2396.170	3297.302	0.024	5423103.701	1363375.425
PILO	25	2223.050	2422.310	3287.788	0.016	5423061.673	1363401.570
PILO	26	2223.330	2422.110	3287.828	0.016	5423061.955	1363401.365
PILO	27	2223.650	2421.960	3287.928	0.012	5423062.269	1363401.213
PILO	28	2223.980	2421.860	3288.085	0.012	5423062.605	1363401.117
PILO	29	2224.330	2421.820	3288.293	0.012	5423062.953	1363401.080
PILO	30	2224.680	2421.850	3288.547	0.012	5423063.301	1363401.105
PILO	31	2225.020	2421.930	3288.838	0.012	5423063.639	1363401.190
PILO	32	2225.330	2422.080	3289.158	0.012	5423063.957	1363401.332
PILO	33	2225.620	2422.270	3289.498	0.012	5423064.247	1363401.527
PILO	34	2225.870	2422.510	3289.846	0.012	5423064.498	1363401.770
PILO	35	2226.090	2422.820	3290.216	0.012	5423064.713	1363402.074
PILO	36	2229.930	2429.270	3297.569	0.012	5423068.556	1363408.529
PILO	37	2266.350	2384.260	3289.530	0.024	5423104.969	1363363.514
PILO	38	2264.370	2386.500	3289.792	0.024	5423102.991	1363365.754
PILO	39	2270.760	2404.690	3307.391	0.024	5423109.379	1363383.941
PILO	40	2269.910	2402.860	3305.487	0.024	5423108.538	1363382.116
PILO	41	2254.760	2403.210	3295.357	0.007	5423093.386	1363382.468
PILO	42	2250.580	2394.250	3285.955	0.009	5423089.199	1363373.502
PILO	43	2261.580	2389.180	3289.817	0.024	5423100.200	1363368.434

Сертифікований інженер-землевпорядник



Назар ПОПАДЮК

ВІДОМІСТЬ обчислення площі земельної ділянки

Землекористувач: *Калинчук Галина Іванівна*

Адреса земельної ділянки: *Івано-Франківська область, м. Калуш, вул. Грушевського, 65*

№	Координати		Різниці		Добутки	
	X	Y	X(k-1) - X(k+1)	Y(k+1) - Y(k-1)	X * (Y(k+1) - Y(k-1))	Y * (X(k+1) - X(k-1))
1	5423105,461	1363359,714	-2,131	5,196	28178455,975356	-2905319,550534
2	5423107,592	1363364,91	-5,48	12,549	68054577,172008	-7471239,7068
3	5423110,941	1363372,263	-4,188	9,193	49854658,880613	-5709803,037444
4	5423111,78	1363374,103	-1,352	2,953	16014449,08634	-1843281,787256
5	5423112,293	1363375,216	-1,454	3,16	17137034,84588	-1982347,564064
6	5423113,234	1363377,263	-1,863	3,546	19230359,527764	-2539971,840969
7	5423114,156	1363378,762	-1,289	2,096	11366847,270976	-1757395,224218
8	5423114,523	1363379,359	-1,185	1,926	10444918,571298	-1615604,540415
9	5423115,341	1363380,688	1,122	2,376	12885322,050216	1529713,131936
10	5423113,401	1363381,735	4,192	2,264	12277928,739864	5715296,23312
11	5423111,149	1363382,952	5,556	3,001	16274756,558149	7574955,681312
12	5423107,845	1363384,736	23,59	12,737	69074124,621765	32162245,92224
13	5423087,559	1363395,689	19,628	12,136	65814590,616024	26760730,583692
14	5423088,217	1363396,872	-1,959	3,521	19094693,612057	-2670894,472248
15	5423089,518	1363399,21	20,957	15,409	83564386,382862	28572757,24397
16	5423067,26	1363412,281	26,837	4,931	26741144,65906	36589895,385197
17	5423062,681	1363404,141	5,867	-10,425	-56535428,449425	7999092,095247
18	5423061,393	1363401,856	10,046	-17,826	-96671492,391618	13696735,045376
19	5423052,635	1363386,315	-10,506	-25,099	-136113198,085865	-14323736,62539
20	5423071,899	1363376,757	-46,716	-23,498	-127431343,482702	-63691508,580012
21	5423099,351	1363362,817	-31,741	-16,118	-87409515,339418	-43274499,174397
22	5423103,64	1363360,639	-6,11	-3,103	-16827890,59492	-8330133,50429
1	5423105,461	1363359,714	-1,821	-0,925	-5016372,551425	-2482678,039194
			Сума: 0,000	Сума: 0,000	Сума: 3007,674859	Сума: 3007,674859
					Площа: 0,1504 га	Площа: 0,1504 га

Площа землекористування: 0,1504 га

Периметр: 173,58 м

Похибка обчислення площі: 0.0005 га

Сертифікований інженер-землезнавець



Назар ПОПАДЮК

Викопіювання із схеми ДГМ web-порталу НДІГК

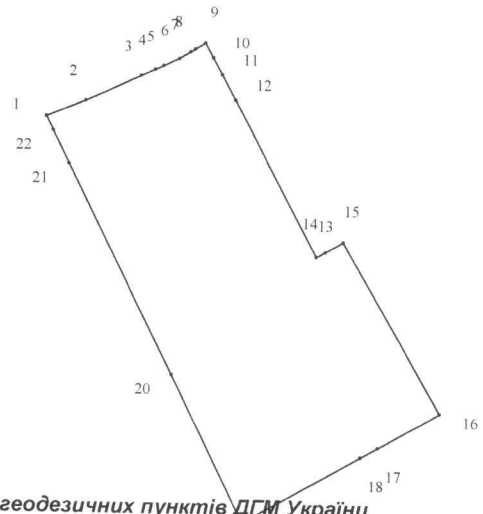
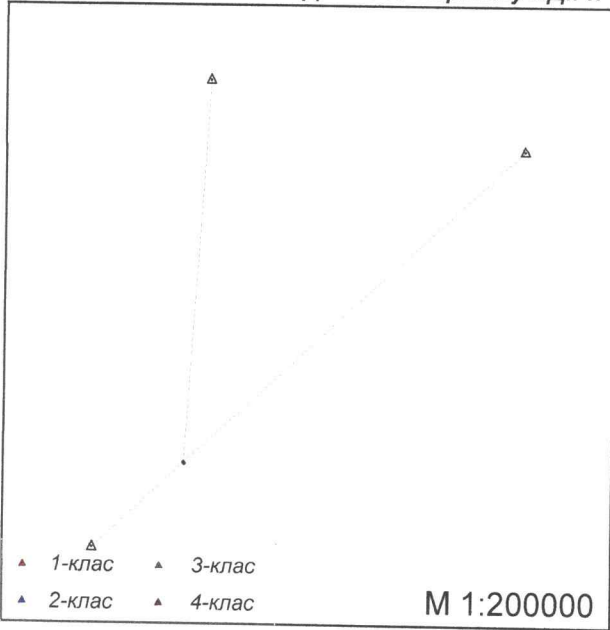

Дані щодо прив'язки поворотних точок меж земельної ділянки до геодезичних пунктів ДГМ України

Пункт ДГМ	Поворотні точки	dN(м)	dE(м)	Довжина лінії(м)	Обрах. точність (м)	X	Y
Слобідка	1	-8232.20	-8962.16	12169.22	0.022	5423105.461	1363359.714
Слобідка	2	-8230.07	-8956.97	12163.95	0.024	5423107.592	1363364.910
Слобідка	3	-8226.72	-8949.62	12156.27	0.023	5423110.941	1363372.263
Слобідка	4	-8225.88	-8947.78	12154.35	0.023	5423111.780	1363374.103
Слобідка	5	-8225.37	-8946.66	12153.18	0.024	5423112.293	1363375.216
Слобідка	6	-8224.43	-8944.62	12151.04	0.023	5423113.234	1363377.263
Слобідка	7	-8223.51	-8943.12	12149.31	0.021	5423114.156	1363378.762
Слобідка	8	-8223.14	-8942.52	12148.62	0.022	5423114.523	1363379.359
Слобідка	9	-8222.32	-8941.19	12147.09	0.026	5423115.341	1363380.688
Слобідка	10	-8224.26	-8940.14	12147.63	0.022	5423113.401	1363381.735
Слобідка	11	-8226.51	-8938.93	12148.26	0.023	5423111.149	1363382.952
Слобідка	12	-8229.82	-8937.14	12149.19	0.026	5423107.845	1363384.736
Слобідка	13	-8250.10	-8926.19	12154.89	0.028	5423087.559	1363395.689
Слобідка	14	-8249.44	-8925.01	12153.58	0.028	5423088.217	1363396.872
Слобідка	15	-8248.14	-8922.67	12150.98	0.028	5423089.518	1363399.210
Слобідка	16	-8270.40	-8909.60	12156.51	0.023	5423067.260	1363412.281
Слобідка	17	-8274.98	-8917.74	12165.59	0.026	5423062.681	1363404.141
Слобідка	18	-8276.27	-8920.02	12168.15	0.024	5423061.393	1363401.856
Слобідка	19	-8285.03	-8935.56	12185.50	0.024	5423052.635	1363386.315
Слобідка	20	-8265.76	-8945.12	12179.42	0.023	5423071.899	1363376.757
Слобідка	21	-8238.31	-8959.06	12171.07	0.028	5423099.351	1363362.817
Слобідка	22	-8234.02	-8961.24	12169.77	0.024	5423103.640	1363360.639
Пійло	1	2266.84	2380.46	3287.12	0.014	5423105.461	1363359.714
Пійло	2	2268.97	2385.65	3292.35	0.014	5423107.592	1363364.910
Пійло	3	2272.32	2393.01	3299.99	0.014	5423110.941	1363372.263

Землевласник/землекористувач Калинчук Галина Іванівна							
Місце розташування зем. ділянки: Івано-Франківська область, м. Калуш, вул.Грушевського, 65							
Цільове призначення земельної ділянки: Категорія земель: землі житлової та громадської забудови	Вид використання: для будівництва та обслуговування адміністративних будинків, офісних будівель компаній, які займаються підприємницькою діяльністю, пов'язаною з отриманням прибутку (код згідно КВЦПЗ - 03.10)						
	Назар ПОПАДЮК сертифікований інженер-землепорядник Державний реєстр інженерів-землепорядників України Ідентифікаційний код 3241420198						
Детальний план території для реконструкції кафе «Шашлична» та будівництва торгово-офісної будівлі з влаштуванням квартир Схема прив'язки до геодезичних пунктів Державної геодезичної мережі	<table border="1"> <tr> <td>Масштаб</td> <td>Лист</td> <td>Листів</td> </tr> <tr> <td>1 : 1000</td> <td>1</td> <td>2</td> </tr> </table> ФОП Попадюк Н.І. 2024 р.	Масштаб	Лист	Листів	1 : 1000	1	2
Масштаб	Лист	Листів					
1 : 1000	1	2					

Дані щодо прив'язки поворотних точок меж земельної ділянки до геодезичних пунктів ДГМ України

Пункт ДГМ	Поворотн і точки	dN(м)	dE(м)	Довжина лінії(м)	Обрах. точність (м)	X	Y
Пійло	4	2273.16	2394.85	3301.90	0.014	5423111.780	1363374.103
Пійло	5	2273.67	2395.96	3303.06	0.016	5423112.293	1363375.216
Пійло	6	2274.61	2398.01	3305.19	0.014	5423113.234	1363377.263
Пійло	7	2275.53	2399.51	3306.91	0.013	5423114.156	1363378.762
Пійло	8	2275.90	2400.10	3307.60	0.014	5423114.523	1363379.359
Пійло	9	2276.72	2401.43	3309.13	0.015	5423115.341	1363380.688
Пійло	10	2274.78	2402.48	3308.55	0.012	5423113.401	1363381.735
Пійло	11	2272.53	2403.70	3307.89	0.014	5423111.149	1363382.952
Пійло	12	2269.22	2405.48	3306.92	0.016	5423107.845	1363384.736
Пійло	13	2248.94	2416.43	3301.04	0.016	5423087.559	1363395.689
Пійло	14	2249.59	2417.62	3302.35	0.016	5423088.217	1363396.872
Пійло	15	2250.89	2419.95	3304.95	0.017	5423089.518	1363399.210
Пійло	16	2228.64	2433.03	3299.46	0.011	5423067.260	1363412.281
Пійло	17	2224.06	2424.89	3290.36	0.016	5423062.681	1363404.141
Пійло	18	2222.77	2422.60	3287.81	0.013	5423061.393	1363401.856
Пійло	19	2214.01	2407.06	3270.44	0.014	5423052.635	1363386.315
Пійло	20	2233.28	2397.50	3276.51	0.013	5423071.899	1363376.757
Пійло	21	2260.73	2383.56	3285.16	0.014	5423099.351	1363362.817
Пійло	22	2265.02	2381.38	3286.53	0.014	5423103.640	1363360.639
Негівці	1	-10028.35	-647.67	10049.25	0.024	5423105.461	1363359.714
Негівці	2	-10026.22	-642.48	10046.79	0.022	5423107.592	1363364.910
Негівці	3	-10022.87	-635.12	10042.98	0.022	5423110.941	1363372.263
Негівці	4	-10022.03	-633.28	10042.03	0.022	5423111.780	1363374.103
Негівці	5	-10021.52	-632.17	10041.45	0.023	5423112.293	1363375.216
Негівці	6	-10020.58	-630.12	10040.38	0.023	5423113.234	1363377.263
Негівці	7	-10019.66	-628.62	10039.37	0.023	5423114.156	1363378.762
Негівці	8	-10019.29	-628.03	10038.96	0.024	5423114.523	1363379.359
Негівці	9	-10018.47	-626.70	10038.06	0.021	5423115.341	1363380.688
Негівці	10	-10020.41	-625.65	10039.94	0.022	5423113.401	1363381.735
Негівці	11	-10022.66	-624.43	10042.11	0.022	5423111.149	1363382.952
Негівці	12	-10025.97	-622.65	10045.29	0.022	5423107.845	1363384.736
Негівці	13	-10046.25	-611.70	10064.87	0.023	5423087.559	1363395.689
Негівці	14	-10045.60	-610.51	10064.14	0.023	5423088.217	1363396.872
Негівці	15	-10044.29	-608.18	10062.70	0.024	5423089.518	1363399.210
Негівці	16	-10066.55	-595.10	10084.14	0.022	5423067.260	1363412.281
Негівці	17	-10071.13	-603.24	10089.19	0.022	5423062.681	1363404.141
Негівці	18	-10072.42	-605.53	10090.62	0.022	5423061.393	1363401.856
Негівці	19	-10081.18	-621.07	10100.30	0.023	5423052.635	1363386.315
Негівці	20	-10061.91	-630.63	10081.67	0.023	5423071.899	1363376.757
Негівці	21	-10034.46	-644.57	10055.15	0.022	5423099.351	1363362.817
Негівці	22	-10030.17	-646.75	10051.01	0.021	5423103.640	1363360.639

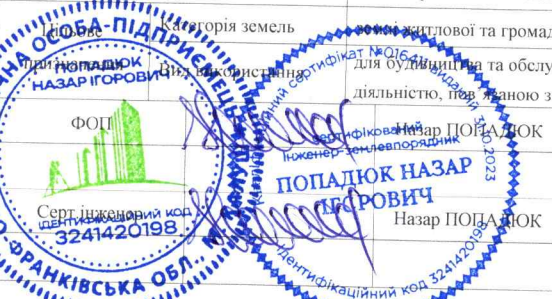
Землевласник/землекористувач	Калинчук Галина Іванівна		
Місце розташування зем. ділянки	Івано-Франківська область, м. Калуш, вул.Грушевського, 65		
Категорія земель	для житлової та громадської забудови		
Цільове призначення	для будівництва та обслуговування адміністративних будинків, офісних будівель компаній, які займаються підприємницькою діяльністю, пов'язаною з отриманням прибутку (код згідно КВЦПЗ - 03.10)		
	Детальний план території для реконструкції кафе «Шашлична» та будівництва торгово-офісної будівлі з влаштуванням квартир	Масштаб	Лист
	Схема прив'язки до геодезичних пунктів Державної геодезичної мережі	-	2
		Листів	2
		ФОП Попадюк Н.І. 2024 р.	

КАТАЛОГ

координат кутів зовнішніх меж землекористування

Івано-Франківська область, м. Калуш, вул. Грушевського, 65
для будівництва та обслуговування адміністративних будинків, офісних будівель компаній, які займаються підприємницькою діяльністю, пов'язаною з отриманням прибутку

№ з/п	Назва точки	Координати MSK-26 (м)		Координати SK63 (м)		Відстань(м)	Дирекційні кути	Внутрішні кути
		X	Y	X	Y			
1	1	5 432 028,347	271 929,623	5 423 105,461	1 363 359,714	5,616	068°38'38"	085°22'04"
2	2	5 432 030,392	271 934,853	5 423 107,592	1 363 364,910	8,079	066°26'58"	182°11'40"
3	3	5 432 033,620	271 942,259	5 423 110,942	1 363 372,262	2,022	066°27'06"	179°59'52"
4	4	5 432 034,428	271 944,113	5 423 111,780	1 363 374,103	1,225	066°13'05"	180°14'02"
5	5	5 432 034,922	271 945,234	5 423 112,293	1 363 375,216	2,253	066°14'01"	179°59'03"
6	6	5 432 035,830	271 947,296	5 423 113,235	1 363 377,262	1,760	059°21'16"	186°52'45"
7	7	5 432 036,727	271 948,810	5 423 114,156	1 363 378,762	0,701	059°22'22"	179°58'54"
8	8	5 432 037,084	271 949,413	5 423 114,523	1 363 379,359	1,561	059°20'41"	180°01'41"
9	9	5 432 037,880	271 950,756	5 423 115,341	1 363 380,688	2,205	152°35'11"	086°45'30"
10	10	5 432 035,923	271 951,771	5 423 113,401	1 363 381,736	2,560	152°34'26"	180°00'45"
11	11	5 432 033,651	271 952,950	5 423 111,149	1 363 382,952	3,754	152°34'29"	179°59'57"
12	12	5 432 030,319	271 954,679	5 423 107,846	1 363 384,736	23,054	152°34'33"	179°59'57"
13	13	5 432 009,856	271 965,297	5 423 087,559	1 363 395,689	1,353	061°51'46"	270°42'47"
14	14	5 432 010,494	271 966,490	5 423 088,217	1 363 396,872	2,677	061°50'44"	180°01'01"
15	15	5 432 011,757	271 968,850	5 423 089,519	1 363 399,211	25,811	150°31'23"	091°19'22"
16	16	5 431 989,287	271 981,551	5 423 067,260	1 363 412,281	9,338	241°34'57"	088°56'26"
17	17	5 431 984,843	271 973,338	5 423 062,681	1 363 404,142	2,624	241°33'00"	180°01'57"
18	18	5 431 983,593	271 971,031	5 423 061,393	1 363 401,855	17,837	241°32'13"	180°00'47"
19	19	5 431 975,092	271 955,350	5 423 052,634	1 363 386,316	21,505	334°33'14"	086°58'59"
20	20	5 431 994,511	271 946,110	5 423 071,900	1 363 376,757	30,786	334°01'21"	180°31'53"
21	21	5 432 022,187	271 932,625	5 423 099,351	1 363 362,817	4,810	334°01'15"	180°00'06"
22	22	5 432 026,511	271 930,518	5 423 103,640	1 363 360,639	2,043	334°00'43"	180°00'32"
						173,574		3600°00'00"

Площа ділянки S=0,1504 (га), з ймовірною похибкою 0,0005 (га)

Сертифікований інженер-землевпорядник
ПОПАДЮК НАЗАР
ІГОРОВИЧ



(Signature) Назар ПОПАДЮК

АКТ
перенесення в натуру (на місцевість) меж охоронних зон,
зон санітарної охорони, санітарно-захисних зон і зон особливого використання земель за їх наявності

« ___ » _____ 2024р.

м. Калуш

Даний акт засвідчує, що на земельній ділянці, яка знаходиться м. Калуш, вул. Грушевського, 65 Івано-Франківської області, площею 0.1504 га, наданої гр.Калинчук Галині Іванівні для будівництва та обслуговування адміністративних будинків, офісних будівель компаній, які займаються підприємницькою діяльністю, пов'язаною з отриманням прибутку

проходять межі (у разі відсутності ставиться "-"):

1. Охоронні зони: охоронна зона навколо (уздовж) об'єкта транспорту (01.03) площею 0.0094 га та охоронна зона навколо інженерних комунікацій (01.08) площею 0.0137 га
2. Зони санітарної охорони: -
3. Санітарно-захисні зони: -
4. Зони особливого режиму використання земель: -
5. Водоохоронні обмеження: -
6. Інші обмеження: -
7. Земельні сервітути: -
8. Право користування чужою земельною ділянкою для забудови (суперфіцій): -
9. Право користування чужою земельною ділянкою для сільськогосподарських потреб (емфітевзис): -
10. Території та об'єкти природно-заповідного фонду: -
11. Території, де може здійснюватися примусове відчуження земельних ділянок з мотивів суспільної необхідності: -
12. Заборона на зміну цільового призначення земельної ділянки, ландшафту: -
13. Заборона на провадження окремих видів діяльності: -
14. Обов'язок щодо утримання та збереження полезахисних лісових смуг: -
15. Буферна зона: -
16. Території та об'єкти культурної спадщини: -

Розміри та місце знаходження охоронних зон показано на плані зон обмежень на земельну ділянку, що додається.

Виконавць робіт  Назар ПОПАДЮК

З проходження меж охоронних зон ознайомлений (на):

Замовник  Галина КАЛИНЧУК



Викопіювання із схеми ДГМ web-порталу НДІГК

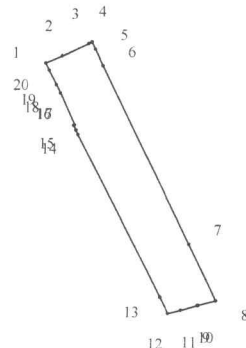
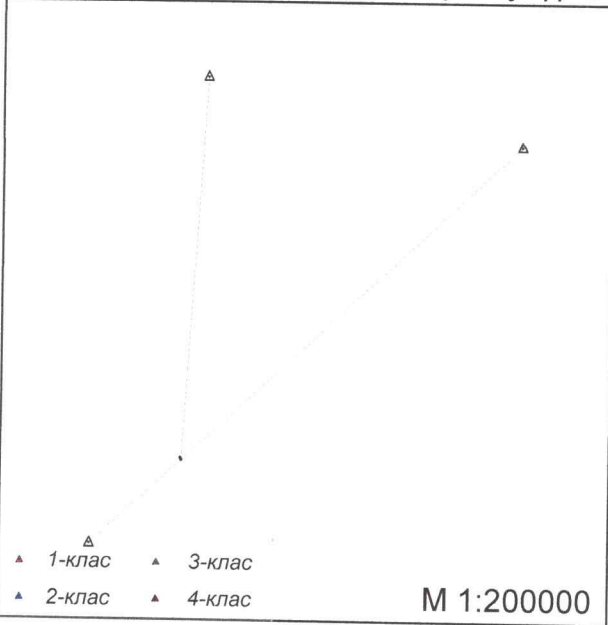

Дані щодо прив'язки поворотних точок меж земельної ділянки до геодезичних пунктів ДГМ України

Пункт ДГМ	Поворотн і точки	dN(м)	dE(м)	Довжина лінії(м)	Обрах. точність (м)	X	Y
Слобідка	1	-8237.89	-8974.22	12181.95	0.027	5423099.773	1363347.654
Слобідка	2	-8235.89	-8969.98	12177.47	0.023	5423101.775	1363351.899
Слобідка	3	-8232.60	-8963.01	12170.11	0.021	5423105.062	1363358.868
Слобідка	4	-8232.20	-8962.16	12169.22	0.022	5423105.461	1363359.714
Слобідка	5	-8234.03	-8961.24	12169.78	0.024	5423103.635	1363360.634
Слобідка	6	-8238.33	-8959.08	12171.09	0.029	5423099.331	1363362.800
Слобідка	7	-8284.76	-8935.70	12185.41	0.022	5423052.904	1363386.181
Слобідка	8	-8299.44	-8928.35	12190.02	0.023	5423038.221	1363393.526
Слобідка	9	-8300.63	-8932.98	12194.22	0.023	5423037.030	1363388.900
Слобідка	10	-8300.70	-8933.21	12194.43	0.023	5423036.964	1363388.667
Слобідка	11	-8301.94	-8937.63	12198.51	0.022	5423035.725	1363384.247
Слобідка	12	-8302.89	-8941.02	12201.64	0.023	5423034.774	1363380.858
Слобідка	13	-8298.76	-8943.19	12200.43	0.024	5423038.903	1363378.688
Слобідка	14	-8256.31	-8965.50	12187.99	0.026	5423081.356	1363356.383
Слобідка	15	-8255.15	-8966.03	12187.60	0.025	5423082.507	1363355.847
Слобідка	16	-8253.91	-8966.61	12187.18	0.026	5423083.756	1363355.265
Слобідка	17	-8253.81	-8966.41	12186.97	0.026	5423083.854	1363355.471
Слобідка	18	-8245.59	-8970.23	12184.22	0.023	5423092.068	1363351.649
Слобідка	19	-8243.47	-8971.33	12183.59	0.027	5423094.195	1363350.547
Слобідка	20	-8239.70	-8973.28	12182.48	0.028	5423097.960	1363348.594
Пійло	1	2261.15	2368.40	3274.46	0.015	5423099.773	1363347.654
Пійло	2	2263.15	2372.64	3278.92	0.014	5423101.775	1363351.899
Пійло	3	2266.44	2379.61	3286.23	0.013	5423105.062	1363358.868
Пійло	4	2266.84	2380.46	3287.12	0.014	5423105.461	1363359.714
Пійло	5	2265.01	2381.38	3286.52	0.014	5423103.635	1363360.634

Землевласник/землекористувач	гр.Магас Тетяна Володимирівна		
Місце розташування зем. ділянки	Івано-Франківська область, м. Калуш, вул.Грушевського, 67		
Цільове призначення земельної ділянки	землі житлової та громадської забудови		
Поводження документа	Державний кадастр земельних ділянок №0164/2023/0023		
Вид документа	Свідоцтво про реєстрацію права власності на земельну ділянку		
Вид діяльності	Співляльність, пов'язана з отриманням прибутку (код згідно КВЦПЗ - 03.10)		
Вид об'єкта	Детальний план території для реконструкції кафе «Шашлична» та будівництва торгово-офісної будівлі з влаштуванням квартир		
Масштаб	1 : 2000	Лист	1
Листів		Листів	2
Схема прив'язки до геодезичних пунктів Державної геодезичної мережі	ФОП Попадюк Н.І. 2024 р.		

Дані щодо прив'язки поворотних точок меж земельної ділянки до геодезичних пунктів ДГМ України

Пункт ДГМ	Поворотн і точки	dN(м)	dE(м)	Довжина лінії(м)	Обрах. точність (м)	X	Y
Пійло	6	2260.71	2383.54	3285.13	0.015	5423099.331	1363362.800
Пійло	7	2214.28	2406.93	3270.52	0.012	5423052.904	1363386.181
Пійло	8	2199.60	2414.27	3266.03	0.012	5423038.221	1363393.526
Пійло	9	2198.41	2409.64	3261.81	0.013	5423037.030	1363388.900
Пійло	10	2198.34	2409.41	3261.59	0.014	5423036.964	1363388.667
Пійло	11	2197.10	2404.99	3257.49	0.012	5423035.725	1363384.247
Пійло	12	2196.15	2401.60	3254.35	0.012	5423034.774	1363380.858
Пійло	13	2200.28	2399.43	3255.53	0.014	5423038.903	1363378.688
Пійло	14	2242.73	2377.13	3268.12	0.016	5423081.356	1363356.383
Пійло	15	2243.88	2376.59	3268.52	0.015	5423082.507	1363355.847
Пійло	16	2245.13	2376.01	3268.95	0.016	5423083.756	1363355.265
Пійло	17	2245.23	2376.22	3269.17	0.015	5423083.854	1363355.471
Пійло	18	2253.44	2372.39	3272.04	0.012	5423092.068	1363351.649
Пійло	19	2255.57	2371.29	3272.71	0.015	5423094.195	1363350.547
Пійло	20	2259.34	2369.34	3273.89	0.016	5423097.960	1363348.594
Негівці	1	-10034.04	-659.73	10055.72	0.023	5423099.773	1363347.654
Негівці	2	-10032.04	-655.49	10053.44	0.022	5423101.775	1363351.899
Негівці	3	-10028.75	-648.52	10049.71	0.023	5423105.062	1363358.868
Негівці	4	-10028.35	-647.67	10049.25	0.024	5423105.461	1363359.714
Негівці	5	-10030.18	-646.75	10051.02	0.021	5423103.635	1363360.634
Негівці	6	-10034.48	-644.59	10055.17	0.022	5423099.331	1363362.800
Негівці	7	-10080.91	-621.20	10100.04	0.023	5423052.904	1363386.181
Негівці	8	-10095.59	-613.86	10114.25	0.022	5423038.221	1363393.526
Негівці	9	-10096.78	-618.49	10115.72	0.023	5423037.030	1363388.900
Негівці	10	-10096.85	-618.72	10115.80	0.023	5423036.964	1363388.667
Негівці	11	-10098.09	-623.14	10117.31	0.022	5423035.725	1363384.247
Негівці	12	-10099.04	-626.53	10118.46	0.021	5423034.774	1363380.858
Негівці	13	-10094.91	-628.70	10114.48	0.023	5423038.903	1363378.688
Негівці	14	-10052.46	-651.00	10073.52	0.023	5423081.356	1363356.383
Негівці	15	-10051.31	-651.54	10072.41	0.023	5423082.507	1363355.847
Негівці	16	-10050.06	-652.12	10071.20	0.023	5423083.756	1363355.265
Негівці	17	-10049.96	-651.91	10071.09	0.023	5423083.854	1363355.471
Негівці	18	-10041.74	-655.74	10063.14	0.022	5423092.068	1363351.649
Негівці	19	-10039.62	-656.84	10061.09	0.021	5423094.195	1363350.547
Негівці	20	-10035.85	-658.79	10057.46	0.023	5423097.960	1363348.594

Землевласник/землекористувач	гр.Магас Тетяна Володимирівна			
Місце розташування зем. ділянки	Івано-Франківська область, м. Калуш, вул.Грушевського, 67			
Вид земельної ділянки	земельна ділянка для житлової та громадської забудови			
Вид використання	зона житлової та громадської забудови			
Вид використання	будівництво та обслуговування адміністративних будинків, офісних будівель компаній, які займаються підприємницькою діяльністю, пов'язаною з отриманням прибутку (код згідно КВЦПЗ - 03.10)			
	Детальний план території для реконструкції кафе «Шашлична» та будівництва торгово-офісної будівлі з влаштуванням квартир	Масштаб	Лист	Листів
	Схема прив'язки до геодезичних пунктів Державної геодезичної мережі	-	2	2
		ФОП Попадюк Н.І. 2024 р.		

СХЕМА GNSS-СПОСТЕРЕЖЕНЬ



Вихідний пункт: PILO
 Координата X=5420838.624
 Координата Y=1360979.256
 Координата Z=293.578
 Система координат: СК-63
 Система висот: Балтійська 77
 Клас мережі: Українська постійно діюча мережа
 Назва мережі: System Solutions
 Прилад: South Galaxy G1 Plus
 Тип антени: HX-CH3013A
 Кількість векторів: 29
 Середня довжина вектора: 3271 м

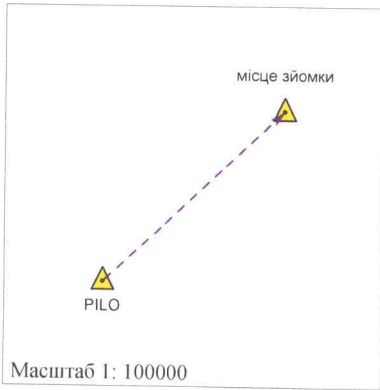
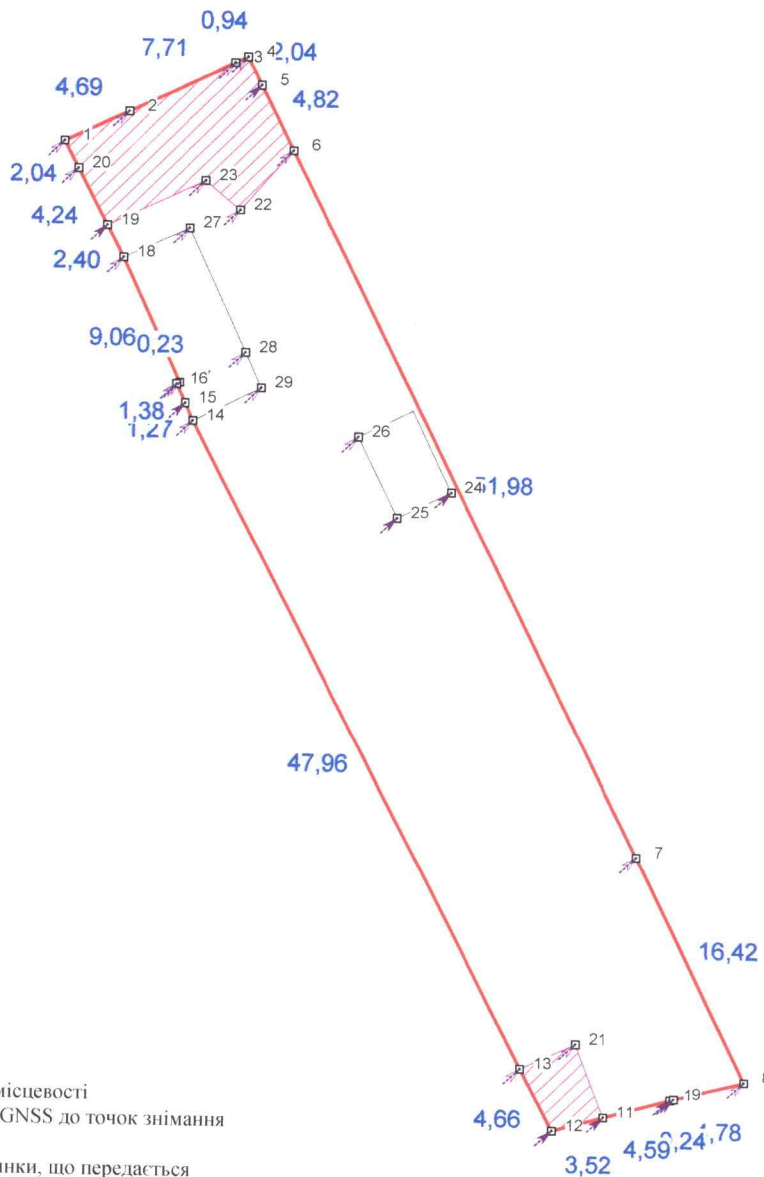

УМОВНІ ПОЗНАЧЕННЯ

- 2 - точки знімання на місцевості
- - -> 4,69 - вектори від станції GNSS до точок знімання
- - - - - міри ліній
- ▭ - межа земельної ділянки, що передається
- ▭ - межі земельних ділянок, що наявні на кадастровій карті

гр.Магас Тетяна Володимирівна

Івано-Франківська область, м. Калуш, вул.Грушевського, 67

для збереження та використання національних природних парків



Назар ПОПАДЮК	Детальний план території для реконструкції кафе «Пашличча» та будівництва торгово-офісної будівлі з влаштуванням квартир	Масштаб	Лист	Листів
Назар ПОПАДЮК	Схема GNSS-спостережень	1: 500	1	1
		ФОП Попадюк Н.І. 2024 р.		

Відомість оброблення векторів

Землекористувач:

гр.Магас Тетяна Володимирівна

Адреса земельної ділянки: Івано-Франківська область, м. Калуш, вул.Грушевського, 67

№ з/п	Назва (база-точка)	Відстань(м)	СКВ в плані(м)	СКВ по висоті(м)	Тип рішення	Висота прибору	Кілк. супутн.	X	Y	Z
1	PILO-1	3274.462	0.007	0.009	фікс.	2.000	18	5423099.773	1363347.654	290.975
2	PILO-2	3278.916	0.024	0.042	фікс.	2.000	8	5423101.775	1363351.899	290.98
3	PILO-3	3286.228	0.024	0.042	фікс.	2.000	8	5423105.062	1363358.868	290.987
4	PILO-4	3287.116	0.024	0.042	фікс.	2.000	8	5423105.461	1363359.714	290.975
5	PILO-5	3286.523	0.024	0.042	фікс.	2.000	8	5423103.635	1363360.634	290.975
6	PILO-6	3285.130	0.007	0.009	фікс.	2.000	18	5423099.331	1363362.800	290.975
7	PILO-7	3270.523	0.014	0.023	фікс.	2.000	13	5423052.904	1363386.181	290.975
8	PILO-8	3266.026	0.018	0.030	фікс.	2.000	10	5423038.221	1363393.526	290.975
9	PILO-9	3261.805	0.018	0.030	фікс.	2.000	10	5423037.030	1363388.900	290.975
10	PILO-10	3261.589	0.018	0.030	фікс.	2.000	10	5423036.964	1363388.667	290.975
11	PILO-11	3257.489	0.018	0.030	фікс.	2.000	10	5423035.725	1363384.247	290.975
12	PILO-12	3254.346	0.018	0.030	фікс.	2.000	10	5423034.774	1363380.858	290.975
13	PILO-13	3255.534	0.018	0.030	фікс.	2.000	10	5423038.903	1363378.688	290.999
14	PILO-14	3268.116	0.009	0.012	фікс.	2.000	16	5423081.356	1363356.383	290.975
15	PILO-15	3268.516	0.009	0.012	фікс.	2.000	16	5423082.507	1363355.847	290.975
16	PILO-16	3268.950	0.009	0.012	фікс.	2.000	16	5423083.756	1363355.265	290.975
17	PILO-17	3269.167	0.009	0.012	фікс.	2.000	16	5423083.854	1363355.471	290.975
18	PILO-18	3272.042	0.007	0.009	фікс.	2.000	18	5423092.068	1363351.649	290.975
19	PILO-19	3272.709	0.007	0.009	фікс.	2.000	18	5423094.195	1363350.547	290.979
20	PILO-20	3273.891	0.007	0.009	фікс.	2.000	18	5423097.960	1363348.594	290.975
21	PILO-21	3259.355	0.019	0.029	фікс.	2.000	8	5423040.585	1363382.330	290.987
22	PILO-22	3279.859	0.007	0.009	фікс.	2.000	18	5423095.326	1363359.334	290.981
23	PILO-23	3279.511	0.007	0.009	фікс.	2.000	18	5423097.253	1363357.026	290.976
24	PILO-24	3277.559	0.011	0.016	фікс.	2.000	15	5423076.857	1363373.563	288.398
25	PILO-25	3273.780	0.011	0.016	фікс.	2.000	15	5423075.122	1363370.011	288.398
26	PILO-26	3275.503	0.014	0.017	фікс.	2.000	8	5423080.457	1363367.373	288.398
27	PILO-27	3276.586	0.007	0.009	фікс.	2.000	18	5423094.076	1363356.008	288.298
28	PILO-28	3273.730	0.009	0.012	фікс.	2.000	16	5423085.899	1363359.816	288.298
29	PILO-29	3272.908	0.009	0.012	фікс.	2.000	16	5423083.578	1363360.875	288.298

Сертифікований інженер-землевпорядник  Назар ПОПАДЮК



ВІДОМІСТЬ обчислення координат вимірних точок GPS та оцінки їх точності

Землекористувач:

гр.Магас Тетяна Володимирівна

Адреса земельної ділянки:

Івано-Франківська область, м. Калуш, вул.Грушевського, 67

Вихідний пункт	Назва точки	dN(м)	dE(м)	Довжина вектора(м)	Обрах. точність	X	Y
PILO	1	2261.150	2368.400	3274.462	0.007	5423099.773	1363347.654
PILO	2	2263.150	2372.640	3278.916	0.024	5423101.775	1363351.899
PILO	3	2266.440	2379.610	3286.228	0.024	5423105.062	1363358.868
PILO	4	2266.840	2380.460	3287.116	0.024	5423105.461	1363359.714
PILO	5	2265.010	2381.380	3286.523	0.024	5423103.635	1363360.634
PILO	6	2260.710	2383.540	3285.130	0.007	5423099.331	1363362.800
PILO	7	2214.280	2406.930	3270.523	0.014	5423052.904	1363386.181
PILO	8	2199.600	2414.270	3266.026	0.018	5423038.221	1363393.526
PILO	9	2198.410	2409.640	3261.805	0.018	5423037.030	1363388.900
PILO	10	2198.340	2409.410	3261.589	0.018	5423036.964	1363388.667
PILO	11	2197.100	2404.990	3257.489	0.018	5423035.725	1363384.247
PILO	12	2196.150	2401.600	3254.346	0.018	5423034.774	1363380.858
PILO	13	2200.280	2399.430	3255.534	0.018	5423038.903	1363378.688
PILO	14	2242.730	2377.130	3268.116	0.009	5423081.356	1363356.383
PILO	15	2243.880	2376.590	3268.516	0.009	5423082.507	1363355.847
PILO	16	2245.130	2376.010	3268.950	0.009	5423083.756	1363355.265
PILO	17	2245.230	2376.220	3269.167	0.009	5423083.854	1363355.471
PILO	18	2253.440	2372.390	3272.042	0.007	5423092.068	1363351.649
PILO	19	2255.570	2371.290	3272.709	0.007	5423094.195	1363350.547
PILO	20	2259.340	2369.340	3273.891	0.007	5423097.960	1363348.594
PILO	21	2201.960	2403.070	3259.355	0.019	5423040.585	1363382.330
PILO	22	2256.700	2380.080	3279.859	0.007	5423095.326	1363359.334
PILO	23	2258.630	2377.770	3279.511	0.007	5423097.253	1363357.026
PILO	24	2238.230	2394.310	3277.559	0.011	5423076.857	1363373.563
PILO	25	2236.500	2390.760	3273.780	0.011	5423075.122	1363370.011
PILO	26	2241.830	2388.120	3275.503	0.014	5423080.457	1363367.373
PILO	27	2255.450	2376.750	3276.586	0.007	5423094.076	1363356.008
PILO	28	2247.280	2380.560	3273.730	0.009	5423085.899	1363359.816
PILO	29	2244.950	2381.620	3272.908	0.009	5423083.578	1363360.875

Сертифікований інженер-землевпорядник



Назар ПОПАДЮК

ВІДОМІСТЬ обчислення площі земельної ділянки

Землекористувач: *гр.Магас Тетяна Володимирівна*

Адреса земельної ділянки: *Івано-Франківська область, м. Калуш, вул.Грушевського, 67*

№	Координати		Різниці		Добутки	
	X	Y	X(k-1) - X(k+1)	Y(k+1) - Y(k-1)	X * (Y(k+1) - Y(k-1))	Y * (X(k+1) - X(k-1))
1	5423099,773	1363347,654	-2,002	4,245	23021058,536385	-2729422,003308
2	5423101,775	1363351,899	-5,289	11,214	60814663,30485	-7210768,193811
3	5423105,062	1363358,868	-3,686	7,815	42381566,05953	-5025340,787448
4	5423105,461	1363359,714	1,427	1,766	9577204,244126	1945514,311878
5	5423103,635	1363360,634	6,13	3,086	16735697,81761	8357400,68642
6	5423099,331	1363362,8	50,731	25,547	138543918,609057	69164758,2068
7	5423052,904	1363386,181	61,11	30,726	166628723,528304	83316529,52091
8	5423038,221	1363393,526	15,874	2,719	14745240,922899	21642508,831724
9	5423037,03	1363388,9	1,257	-4,859	-26350536,92877	1713779,8473
10	5423036,964	1363388,667	1,305	-4,653	-25233390,993492	1779222,210435
11	5423035,725	1363384,247	2,19	-7,809	-42348485,976525	2985811,50093
12	5423034,774	1363380,858	-3,178	-5,559	-30146650,308666	-4332824,366724
13	5423038,903	1363378,688	-46,582	-24,475	-132728877,150925	-63508906,044416
14	5423081,356	1363356,383	-43,604	-22,841	-123868601,252396	-59447791,724332
15	5423082,507	1363355,847	-2,4	-1,118	-6063006,242826	-3272054,0328
16	5423083,756	1363355,265	-1,347	-0,376	-2039079,492256	-1836439,541955
17	5423083,854	1363355,471	-8,312	-3,616	-19609871,216064	-11332210,674952
18	5423092,068	1363351,649	-10,341	-4,924	-26703305,342832	-14098419,402309
19	5423094,195	1363350,547	-5,892	-3,055	-16567552,765725	-8032861,422924
20	5423097,96	1363348,594	-5,578	-2,893	-15689022,39828	-7604758,457332
1	5423099,773	1363347,654	-1,813	-0,94	-5097713,78662	-2471749,296702
			Сума: 0,000	Сума: 0,000	Сума: 1979,167384	Сума: 1979,167384
					Площа: 0,0990 га	Площа: 0,0990 га

Площа землекористування: 0,0990 га

Периметр: 174,96 м

Похибка обчислення площі: га

Сертифікований інженер-землевпорядник  Назар ПОПАДЮК



Відомість про контроль диференційного поля

Контроль диференційного поля координатних поправок використаної RTK-мережі System.NET здійснювався на трьох пунктах ДГМ - Слобідка, Пійло та Негівці.

№	Назва	Координати пунктів ДГМ, м (із Банку геодезичних даних)		Координати пунктів ДГМ, м (виміряні)	
		X	Y	X	Y
1	Слобідка	5431337.671	1372321.888	5431337.693	1372321.913
2	Пійло	5420838.624	1360979.256	5420838.635	1360979.264
3	Негівці	5433133.822	1364007.395	5433133.842	1364007.421

Розбіжність у значеннях координат контрольних пунктів не перевищує 0,2 м, що відповідає п. 8 Порядку використання Державної геодезичної референційної системи координат УСК-2000 при здійсненні робіт із землеустрою», затвердженого наказом Міністерства аграрної політики та продовольства України №509 від 02.12.2016р.

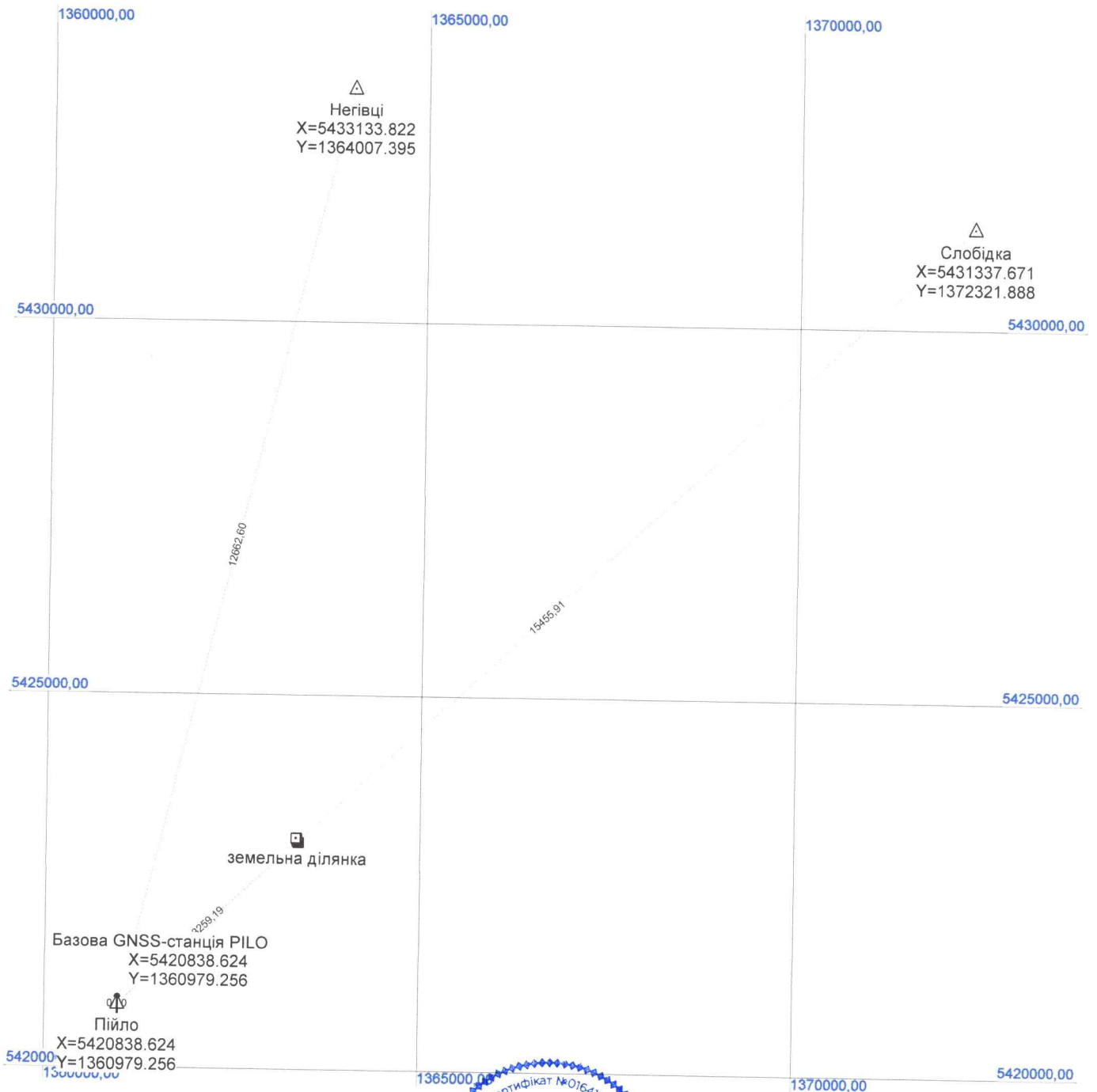

Умовні позначення:

- точки GNSS-станції
- △ пункти державної геодезичної мережі
- ↑ базова GNSS-станція

Сертифікований інженер-землевпорядник



Назар ПОПАДЮК

КАТАЛОГ

координат кутів зовнішніх меж землекористування

Івано-Франківська область, м. Калуш, вул. Грушевського, 67
для будівництва та обслуговування адміністративних будинків, офісних будівель компаній, які займаються підприємницькою діяльністю, пов'язаною з отриманням прибутку

№ з/п	Назва точки	Координати MSK-26 (м)		Координати SK63 (м)		Відстань(м)	Дирекційні кути	Внутрішні кути
		X	Y	X	Y			
1	1	5 432 022,859	271 917,472	5 423 099,774	1 363 347,655	4,692	065°41'48"	087°50'19"
2	2	5 432 024,790	271 921,748	5 423 101,775	1 363 351,898	7,706	065°41'36"	180°00'11"
3	3	5 432 027,962	271 928,771	5 423 105,062	1 363 358,869	0,935	065°40'58"	180°00'38"
4	2	5 432 028,347	271 929,623	5 423 105,461	1 363 359,714	2,044	154°13'28"	091°27'30"
5	5	5 432 026,506	271 930,512	5 423 103,635	1 363 360,633	4,819	154°13'00"	180°00'29"
6	6	5 432 022,167	271 932,608	5 423 099,331	1 363 362,801	51,979	154°12'52"	180°00'08"
7	7	5 431 975,364	271 955,219	5 423 052,904	1 363 386,180	16,417	154°22'00"	179°50'51"
8	8	5 431 960,563	271 962,321	5 423 038,221	1 363 393,525	4,776	256°29'57"	077°52'04"
9	9	5 431 959,448	271 957,677	5 423 037,030	1 363 388,900	0,242	255°09'36"	181°20'21"
10	10	5 431 959,386	271 957,443	5 423 036,964	1 363 388,667	4,590	255°16'57"	179°52'39"
11	11	5 431 958,220	271 953,004	5 423 035,725	1 363 384,248	3,521	255°16'23"	180°00'34"
12	12	5 431 957,325	271 949,599	5 423 034,774	1 363 380,858	4,664	333°13'34"	102°02'49"
13	13	5 431 961,489	271 947,498	5 423 038,903	1 363 378,688	47,953	333°13'32"	180°00'03"
14	14	5 432 004,301	271 925,896	5 423 081,356	1 363 356,383	1,270	335°56'12"	177°17'19"
15	15	5 432 005,461	271 925,378	5 423 082,507	1 363 355,846	1,378	336°01'14"	179°54'58"
16	16	5 432 006,720	271 924,818	5 423 083,757	1 363 355,266	0,227	065°34'37"	090°26'37"
17	17	5 432 006,814	271 925,025	5 423 083,854	1 363 355,471	9,059	335°59'24"	269°35'13"
18	18	5 432 015,089	271 921,339	5 423 092,068	1 363 351,649	2,396	333°33'09"	182°26'15"
19	19	5 432 017,234	271 920,272	5 423 094,195	1 363 350,547	4,241	333°32'16"	180°00'54"
20	20	5 432 021,031	271 918,382	5 423 097,961	1 363 348,595	2,042	333°32'07"	180°00'08"
						174,951		3240°00'00"

Площа ділянки S=0,0989 (га), з ймовірною похибкою

Сертифікований інженер-землепорядник



Назар ПОПАДЮК

АКТ
перенесення в натуру (на місцевість) меж охоронних зон,
зон санітарної охорони, санітарно-захисних зон і зон особливого використання земель за їх наявності

« ___ » _____ 2024р.

м. Калуш

Даний акт засвідчує, що на земельній ділянці, яка знаходиться м. Калуш, вул. Грушевського, 67 Івано-Франківської області, площею 0.0989 га, наданої гр. Магас Тетяні Володимирівні для будівництва та обслуговування адміністративних будинків, офісних будівель компаній, які займаються підприємницькою діяльністю, пов'язаною з отриманням прибутку

проходять межі (у разі відсутності ставиться "-"):

1. Охоронні зони: охоронна зона навколо інженерних комунікацій (01.08) площею 0.0111 га
2. Зони санітарної охорони: -
3. Санітарно-захисні зони: -
4. Зони особливого режиму використання земель: -
5. Водоохоронні обмеження: -
6. Інші обмеження: -
7. Земельні сервітути: -
8. Право користування чужою земельною ділянкою для забудови (суперфіцій): -
9. Право користування чужою земельною ділянкою для сільськогосподарських потреб (емфітевзис): -
10. Території та об'єкти природно-заповідного фонду: -
11. Території, де може здійснюватися примусове відчуження земельних ділянок з мотивів суспільної необхідності: -
12. Заборона на зміну цільового призначення земельної ділянки, ландшафту: -
13. Заборона на провадження окремих видів діяльності: -
14. Обов'язок щодо утримання та збереження полезахисних лісових смуг: -
15. Буферна зона: -
16. Території та об'єкти культурної спадщини: -

Розміри та місцезнаходження охоронних зон показано на плані зон обмежень на земельну ділянку, що додається.

Виконавець робіт ПОПАДЮК ІГОРОВИЧ Назар ПОПАДЮК

З проходженням охоронних зон ознайомлений (на):

Замовник Тетяна МАГАС Тетяна МАГАС

ВІДОМІСТЬ ПРО МЕЖОВІ ЗНАКИ

м. Калуш
(назва населеного пункту)

"__" _____ 20__р.

Ми, що нижче підписалися:

1. Інженер-землевпорядник - Назар ПОПАДЮК
2. Власник/користувач— Калинчук Юлія Володимирівна

склали цю відомість про таке:

1. Межі земельної ділянки з кадастровим номером 2610400000:15:003:0059, яка знаходиться Івано-Франківська область, м. Калуш, вул.Грушевського, 67а площею 0.0885 га, наданої власнику земельної ділянки гр.Калинчук Юлії Володимирівні, 03.10 Для будівництва та обслуговування адміністративних будинків, офісних будівель компаній, які займаються підприємницькою діяльністю, пов'язаною з отриманням прибутку співпадають в натурі з раніше встановленими межами.
2. Власника земельної ділянки претензій щодо меж та конфігурації земельної ділянки не маа.
3. Власниками/користувачами суміжних земельних ділянок претензій до існуючих меж не заявлено.
4. Межові знаки не пред`явлені та не передані на зберігання .

Межові знаки не встановлювались згідно п.4 ст.106 Земельного кодексу України (із змінами згідно Закону 1423-IX).

5. Цей акт складений у двох примірниках, один передається замовнику, другий передається виконавцю робіт.

Власник/користувач земельної ділянки

(підпис)

Юлія КАЛИНЧУК

Інженер-землевпорядник



(підпис)

Назар ПОПАДЮК

Викопіювання із схеми ДГМ web-порталу НДІГК

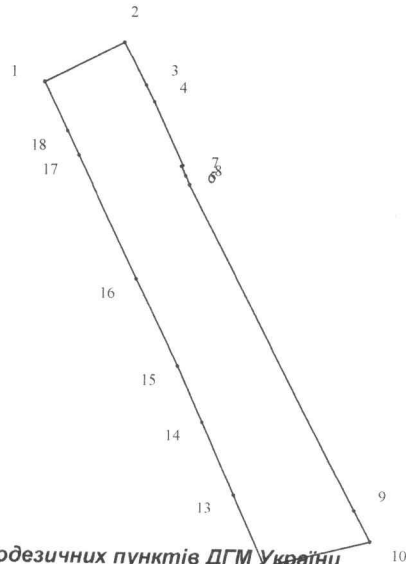
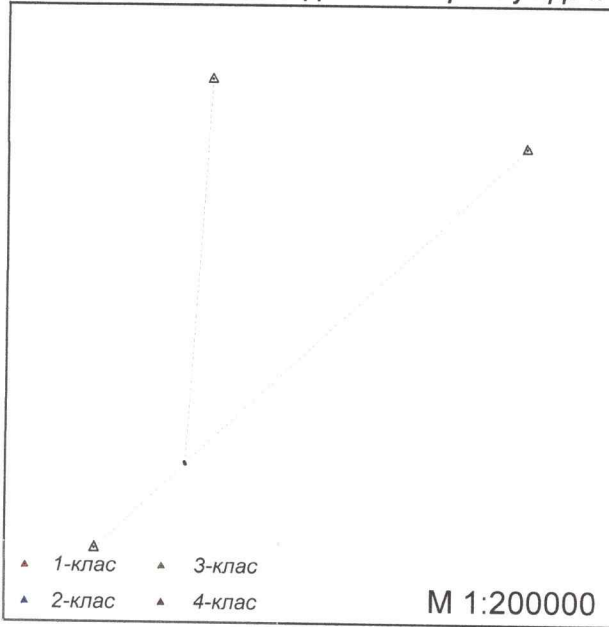

Дані щодо прив'язки поворотних точок меж земельної ділянки до геодезичних пунктів ДГМ України

Пункт ДГМ	Поворотні точки	dN(м)	dE(м)	Довжина лінії(м)	Обрах. точність (м)	12 X	11 Y
Слобідка	1	-8243.19	-8984.80	12193.32	0.024	5423094.470	1363337.080
Слобідка	2	-8237.89	-8974.22	12181.95	0.027	5423099.773	1363347.654
Слобідка	3	-8243.47	-8971.33	12183.59	0.027	5423094.195	1363350.547
Слобідка	4	-8245.59	-8970.23	12184.22	0.023	5423092.068	1363351.649
Слобідка	5	-8253.81	-8966.41	12186.97	0.026	5423083.854	1363355.471
Слобідка	6	-8253.91	-8966.61	12187.18	0.026	5423083.756	1363355.265
Слобідка	7	-8255.15	-8966.03	12187.60	0.025	5423082.507	1363355.847
Слобідка	8	-8256.31	-8965.50	12187.99	0.026	5423081.356	1363356.383
Слобідка	9	-8298.76	-8943.19	12200.43	0.024	5423038.903	1363378.689
Слобідка	10	-8302.88	-8941.02	12201.64	0.023	5423034.782	1363380.854
Слобідка	11	-8305.55	-8951.85	12211.39	0.025	5423032.112	1363370.027
Слобідка	12	-8306.29	-8954.93	12214.16	0.024	5423031.371	1363366.947
Слобідка	13	-8296.90	-8959.16	12210.87	0.024	5423040.766	1363362.719
Слобідка	14	-8287.32	-8963.41	12207.48	0.025	5423050.344	1363358.473
Слобідка	15	-8280.03	-8966.72	12204.97	0.026	5423057.630	1363355.155
Слобідка	16	-8268.77	-8972.37	12201.49	0.028	5423068.896	1363349.507
Слобідка	17	-8252.64	-8980.19	12196.32	0.024	5423085.025	1363341.684
Слобідка	18	-8249.46	-8981.73	12195.31	0.024	5423088.199	1363340.145
Пійло	1	2255.85	2357.82	3263.15	0.013	5423094.470	1363337.080
Пійло	2	2261.15	2368.40	3274.46	0.015	5423099.773	1363347.654
Пійло	3	2255.57	2371.29	3272.71	0.015	5423094.195	1363350.547
Пійло	4	2253.44	2372.39	3272.04	0.012	5423092.068	1363351.649
Пійло	5	2245.23	2376.22	3269.17	0.015	5423083.854	1363355.471
Пійло	6	2245.13	2376.01	3268.95	0.016	5423083.756	1363355.265
Пійло	7	2243.88	2376.59	3268.52	0.015	5423082.507	1363355.847

Землевласник/землекористувач гр.Калинчук Юлія Володимирівна					
Місце розташування зем. ділянки		Івано-Франківська область, м. Калуш, вул.Грушевського, 67а			
Цільове призначення земельної ділянки		землі житлової та громадської забудови			
Категорія земель		землі населених пунктів та обслуговування адміністративних будинків, офісних будівель компаній, які займаються підприємницькою діяльністю, пов'язаною з отриманням прибутку (код згідно КВЦПЗ - 03.10)			
	Назар ПОПАДУК сертифікований інженер-землевпорядник ІГОРОВИЧ ПОПАДУК Ідентифікаційний код 3241420198	Детальний план території для реконструкції кафе «Шашлична» та будівництва торгово-офісної будівлі з влаштуванням квартир	Масштаб	Лист	Листів
			1 : 1000	1	2
Схема прив'язки до геодезичних пунктів Державної геодезичної мережі		ФОП Попадюк Н.І. 2024 р.			

Дані щодо прив'язки поворотних точок меж земельної ділянки до геодезичних пунктів ДГМ України

Пункт ДГМ	Поворотн і точки	dN(м)	dE(м)	Довжина лінії(м)	Обрах. точність (м)	X	Y
Пійло	8	2242.73	2377.13	3268.12	0.016	5423081.356	1363356.383
Пійло	9	2200.28	2399.43	3255.54	0.014	5423038.903	1363378.689
Пійло	10	2196.16	2401.60	3254.35	0.012	5423034.782	1363380.854
Пійло	11	2193.49	2390.77	3244.56	0.015	5423032.112	1363370.027
Пійло	12	2192.75	2387.69	3241.79	0.015	5423031.371	1363366.947
Пійло	13	2202.14	2383.46	3245.05	0.014	5423040.766	1363362.719
Пійло	14	2211.72	2379.22	3248.44	0.016	5423050.344	1363358.473
Пійло	15	2219.01	2375.90	3250.98	0.015	5423057.630	1363355.155
Пійло	16	2230.27	2370.25	3254.57	0.017	5423068.896	1363349.507
Пійло	17	2246.40	2362.43	3259.97	0.012	5423085.025	1363341.684
Пійло	18	2249.58	2360.89	3261.04	0.011	5423088.199	1363340.145
Негівці	1	-10039.34	-670.31	10061.71	0.023	5423094.470	1363337.080
Негівці	2	-10034.04	-659.73	10055.72	0.023	5423099.773	1363347.654
Негівці	3	-10039.62	-656.84	10061.09	0.021	5423094.195	1363350.547
Негівці	4	-10041.74	-655.74	10063.14	0.022	5423092.068	1363351.649
Негівці	5	-10049.96	-651.91	10071.09	0.023	5423083.854	1363355.471
Негівці	6	-10050.06	-652.12	10071.20	0.023	5423083.756	1363355.265
Негівці	7	-10051.31	-651.54	10072.41	0.023	5423082.507	1363355.847
Негівці	8	-10052.46	-651.00	10073.52	0.023	5423081.356	1363356.383
Негівці	9	-10094.91	-628.70	10114.48	0.023	5423038.903	1363378.689
Негівці	10	-10099.03	-626.53	10118.46	0.021	5423034.782	1363380.854
Негівці	11	-10101.70	-637.36	10121.80	0.021	5423032.112	1363370.027
Негівці	12	-10102.44	-640.44	10122.73	0.023	5423031.371	1363366.947
Негівці	13	-10093.05	-644.67	10113.62	0.022	5423040.766	1363362.719
Негівці	14	-10083.47	-648.91	10104.34	0.023	5423050.344	1363358.473
Негівці	15	-10076.18	-652.23	10097.28	0.023	5423057.630	1363355.155
Негівці	16	-10064.92	-657.88	10086.40	0.024	5423068.896	1363349.507
Негівці	17	-10048.79	-665.70	10070.82	0.022	5423085.025	1363341.684
Негівці	18	-10045.61	-667.24	10067.76	0.021	5423088.199	1363340.145

Землевласник/землекористувач		гр.Калинчук Юлія Володимирівна					
Місце розташування зем. ділянки		Івано-Франківська область, м. Калуш, вул.Грушевського, 67а					
Цілі використання	Категорія земель	землі житлової та громадської забудови					
Цілі використання		для ведення діяльності підприємства та обслуговування адміністративних будинків, офісних будівель компаній, які займаються підприємницькою діяльністю пов'язаною з отриманням прибутку (код згідно КВЦПЗ - 03.10)					
Ідентифікаційний код		Назар ПОПАДЮК	Детальний план території для реконструкції кафе «Шашлична» та будівництва торгово-офісної будівлі з влаштуванням квартир		Масштаб	Лист	Листів
Ідентифікаційний код		Назар ПОПАДЮК	Схема прив'язки до геодезичних пунктів Державної геодезичної мережі		-	2	2
Ідентифікаційний код		Назар ПОПАДЮК			ФОП Попадюк Н.І. 2024 р.		



СХЕМА GNSS-СПОСТЕРЕЖЕНЬ

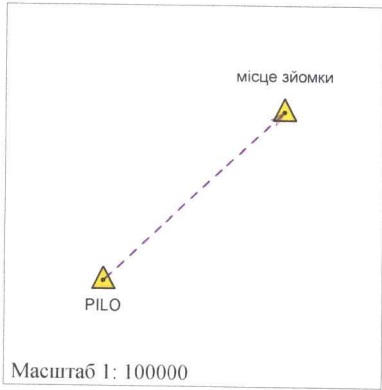

Вихідний пункт: PILO
 Координата X=5420838.624
 Координата Y=1360979.256
 Координата Z=293.578
 Система координат: СК-63
 Система висот: Балтійська 77
 Клас мережі: Українська постійно діюча мережа
 Назва мережі: System Solutions
 Прилад: South Galaxy G1 Plus
 Тип антени: НХ-СН3013А
 Кількість векторів: 25
 Середня довжина вектора: 3258 м

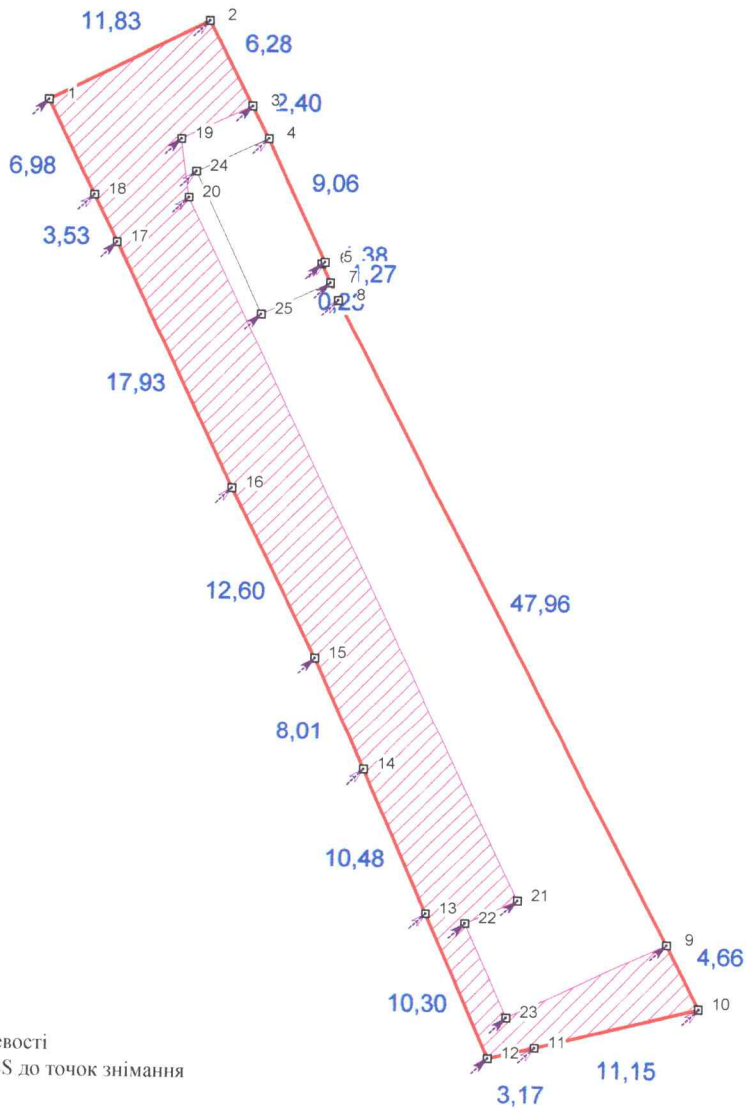

УМОВНІ ПОЗНАЧЕННЯ

- 2 - точки знімання на місцевості
- вектори від станції GNSS до точок знімання
- міри ліній
- межа земельної ділянки, що передається
- межі земельних ділянок, що наявні на кадастровій карті

гр.Калинчук Юлія Володимирівна

Івано-Франківська область, м. Калуш, вул.Грушевського, 67а

Діяльність: будівництво та обслуговування адміністративних будинків, офісних будівель компанії, які займаються підприємницькою діяльністю, пов'язаною з отриманням прибутку

Сертифікат № 016411/2024

Сертифікований інженер-землепорядник

ПОПАДЮК НАЗАР ІГОРОВИЧ

Назар ПОПАДЮК ІГОРОВИЧ

Назар ПОПАДЮК ІГОРОВИЧ

Сертифікаційний код 3241420198

Івано-Франківська обл. м. Калуш

Детальний план території для реконструкції кафе «Шашлична» та будівництва торгово-офісної будівлі з влаштуванням квартир	Масштаб	Лист	Листів
	1: 500	1	1
Схема GNSS-спостережень	ФОП Попадюк Н.І. 2024 р.		

ВІДОМІСТЬ обчислення координат вимірних точок GPS та оцінки їх точності

Землекористувач: *гр.Калинчук Юлія Володимирівна*

Адреса земельної ділянки: *Івано-Франківська область, м. Калуш, вул.Грушевського, 67а*

Вихідний пункт	Назва точки	dN(м)	dE(м)	Довжина вектора(м)	Обрах. точність	X	Y
PILO	1	2255.850	2357.820	3263.154	0.007	5423094.470	1363337.080
PILO	2	2261.150	2368.400	3274.462	0.007	5423099.773	1363347.654
PILO	3	2255.570	2371.290	3272.709	0.007	5423094.195	1363350.547
PILO	4	2253.440	2372.390	3272.042	0.007	5423092.068	1363351.649
PILO	5	2245.230	2376.220	3269.167	0.009	5423083.854	1363355.471
PILO	6	2245.130	2376.010	3268.950	0.009	5423083.756	1363355.265
PILO	7	2243.880	2376.590	3268.516	0.009	5423082.507	1363355.847
PILO	8	2242.730	2377.130	3268.116	0.009	5423081.356	1363356.383
PILO	9	2200.280	2399.430	3255.535	0.018	5423038.903	1363378.689
PILO	10	2196.160	2401.600	3254.348	0.018	5423034.782	1363380.854
PILO	11	2193.490	2390.770	3244.561	0.018	5423032.112	1363370.027
PILO	12	2192.750	2387.690	3241.791	0.018	5423031.371	1363366.947
PILO	13	2202.140	2383.460	3245.046	0.019	5423040.766	1363362.719
PILO	14	2211.720	2379.220	3248.443	0.018	5423050.344	1363358.473
PILO	15	2219.010	2375.900	3250.982	0.014	5423057.630	1363355.155
PILO	16	2230.270	2370.250	3254.566	0.012	5423068.896	1363349.507
PILO	17	2246.400	2362.430	3259.967	0.009	5423085.025	1363341.684
PILO	18	2249.580	2360.890	3261.040	0.009	5423088.199	1363340.145
PILO	19	2253.360	2366.620	3267.800	0.007	5423091.988	1363345.871
PILO	20	2249.470	2367.150	3265.498	0.009	5423088.091	1363346.401
PILO	21	2203.110	2389.530	3250.159	0.016	5423041.733	1363368.784
PILO	22	2201.530	2386.080	3246.548	0.019	5423040.151	1363365.331
PILO	23	2195.440	2388.870	3244.477	0.018	5423034.060	1363368.124
PILO	24	2251.220	2367.620	3267.056	0.009	5423089.848	1363346.880
PILO	25	2241.760	2372.020	3263.733	0.014	5423080.379	1363351.278

Сертифікований інженер-землевпорядник



Назар ПОПАДЮК

ВІДОМІСТЬ обчислення площі земельної ділянки

Землекористувач: *гр.Калинчук Юлія Володимирівна*
 Адреса земельної ділянки: *Івано-Франківська область, м. Калуш, вул.Грушевського, 67а*

№	Координати		Різниці		Добутки	
	X	Y	X(k-1) - X(k+1)	Y(k+1) - Y(k-1)	X * (Y(k+1) - Y(k-1))	Y * (X(k+1) - X(k-1))
1	5423094,47	1363337,08	-5,303	10,574	57343800,92578	-7229776,53524
2	5423099,773	1363347,654	0,275	13,467	73032884,642991	374920,60485
3	5423094,195	1363350,547	7,705	3,995	21665261,309025	10504615,964635
4	5423092,068	1363351,649	10,341	4,924	26703305,342832	14098419,402309
5	5423083,854	1363355,471	8,312	3,616	19609871,216064	11332210,674952
6	5423083,756	1363355,265	1,347	0,376	2039079,492256	1836439,541955
7	5423082,507	1363355,847	2,4	1,118	6063006,242826	3272054,0328
8	5423081,356	1363356,383	43,604	22,842	123874024,333752	59447791,724332
9	5423038,903	1363378,689	46,574	24,471	132707184,995313	63497999,061486
10	5423034,782	1363380,854	6,791	-8,662	-46974327,281684	9258719,379514
11	5423032,112	1363370,027	3,411	-13,907	-75418107,581584	4650455,162097
12	5423031,371	1363366,947	-8,654	-7,308	-39631513,259268	-11798577,559338
13	5423040,766	1363362,719	-18,973	-8,474	-45954847,451084	-25867080,867587
14	5423050,344	1363358,473	-16,864	-7,564	-41019952,802016	-22991677,288672
15	5423057,63	1363355,155	-18,552	-8,966	-48623134,71058	-25292964,83556
16	5423068,896	1363349,507	-27,395	-13,471	-73054161,098016	-37348959,744265
17	5423085,025	1363341,684	-19,303	-9,362	-50770922,00405	-26316584,526252
18	5423088,199	1363340,145	-9,445	-4,604	-24967898,068196	-12876747,669525
1	5423094,47	1363337,08	-6,271	-3,065	-16621784,55055	-8549486,82868
			Сума: 0,000	Сума: 0,000	Сума: 1769,693811	Сума: 1769,693811
					Площа: 0,0885 га	Площа: 0,0885 га

Площа землекористування: 0,0885 га

Периметр: 169,20 м

Похибка обчислення площі: га

Сертифікований інженер-землемір



Назар ПОПАДЮК

КАТАЛОГ

координат кутів зовнішніх меж землекористування

Івано-Франківська область, м. Калуш, вул. Грушевського, 67а
для будівництва та обслуговування адміністративних будинків, офісних будівель компаній, які займаються підприємницькою діяльністю, пов'язаною з отриманням прибутку

№ з/п	Назва точки	Координати MSK-26 (м)		Координати SK63 (м)		Відстань(м)	Дирекційні кути	Внутрішні кути
		X	Y	X	Y			
1	1	5 432 017,731	271 906,812	5 423 094,470	1 363 337,080	11,829	064°18'36"	090°35'23"
2	2	5 432 022,859	271 917,472	5 423 099,774	1 363 347,655	6,283	153°32'13"	090°46'23"
3	3	5 432 017,234	271 920,272	5 423 094,195	1 363 350,547	2,396	153°33'09"	179°59'03"
4	4	5 432 015,089	271 921,339	5 423 092,068	1 363 351,649	9,059	155°59'24"	177°33'45"
5	5	5 432 006,814	271 925,025	5 423 083,854	1 363 355,471	0,227	245°34'37"	090°24'47"
6	6	5 432 006,720	271 924,818	5 423 083,757	1 363 355,266	1,378	156°01'14"	269°33'23"
7	7	5 432 005,461	271 925,378	5 423 082,507	1 363 355,846	1,270	155°56'12"	180°05'02"
8	8	5 432 004,301	271 925,896	5 423 081,356	1 363 356,383	47,954	153°13'28"	182°42'44"
9	9	5 431 961,489	271 947,499	5 423 038,903	1 363 378,689	4,655	153°13'33"	179°59'55"
10	10	5 431 957,333	271 949,596	5 423 034,782	1 363 380,855	11,151	257°05'30"	076°08'03"
11	11	5 431 954,842	271 938,727	5 423 032,112	1 363 370,028	3,168	257°24'09"	179°41'21"
12	12	5 431 954,151	271 935,635	5 423 031,371	1 363 366,947	10,303	336°42'52"	100°41'17"
13	13	5 431 963,615	271 931,562	5 423 040,767	1 363 362,719	10,477	337°01'58"	179°40'55"
14	14	5 431 973,261	271 927,474	5 423 050,345	1 363 358,472	8,005	336°28'04"	180°33'54"
15	15	5 431 980,600	271 924,278	5 423 057,630	1 363 355,156	12,603	334°18'41"	182°09'23"
16	16	5 431 991,957	271 918,815	5 423 068,896	1 363 349,506	17,925	335°04'19"	179°14'22"
17	17	5 432 008,212	271 911,260	5 423 085,025	1 363 341,684	3,527	335°03'45"	180°00'34"
18	18	5 432 011,410	271 909,773	5 423 088,199	1 363 340,145	6,980	334°53'59"	180°09'46"
						169,190		2880°00'00"

Площа ділянки S=0,0885 (га), з ймовірною похибкою (га)

Сертифікований інженер-землевпорядник  Назар ПОПАДЮК



22.02.2024

КАДАСТРОВИЙ ПЛАН ЗЕМЕЛЬНОЇ ДІЛЯНКИ

Кадастровий номер 2610400000:15:003:0059

ПЕРЕЛІК ОБМЕЖЕНЬ У ВИКОРИСТАННІ ЗЕМЕЛЬНОЇ ДІЛЯНКИ

№	Код	Назва обмеження	Основні законодавчі акти	Площа, га
1	01.08	Охоронна зона навколо інженерних комунікацій, охоронна зона водопроводу 5м.	постанова КМУ від 30.03.94 N 198 "Про затвердження Єдиних правил ремонту і утримання автомобільних доріг, вулиць, залізничних переїздів, правил користування ними та охорони	0,0443

ВІДОМОСТІ ПРО ПЕРЕНЕСЕННЯ В НАТУРУ (НА МІСЦЕВІСТЬ) МЕЖ ОХОРОННИХ ЗОН ТА МЕЖ ЗЕМЕЛЬНОЇ ДІЛЯНКИ

Перенесення меж земельної ділянки та меж охоронних зон (у разі наявності) відбудеться згідно креслення в поворотних точках меж земельної ділянки, які позначені прапорцями, після затвердження документації

ВІДОМОСТІ ПРО ВСТАНОВЛЕНІ МЕЖОВІ ЗНАКИ

Відомості про встановлені межові знаки додаються.

КООРДИНАТИ ПОВОРОТНИХ ТОЧОК (ТА ПРОЄКТНИХ МЕЖОВИХ ЗНАКІВ) МЕЖ ЗЕМЕЛЬНОЇ ДІЛЯНКИ

№	Назва межового знаку	Відстань (м)	Координати MSK-26 (м)		Координати SK63 (м)	
			X	Y	X	Y
1	1	11,83	5 432 017,731	271 906,812	5 423 094,470	1 363 337,080
2	2	6,28	5 432 022,859	271 917,472	5 423 099,774	1 363 347,655
3	3	2,40	5 432 017,234	271 920,272	5 423 094,195	1 363 350,547
4	4	9,06	5 432 015,089	271 921,339	5 423 092,068	1 363 351,649
5	5	0,23	5 432 006,814	271 925,025	5 423 083,854	1 363 355,471
6	6	1,38	5 432 006,720	271 924,818	5 423 083,757	1 363 355,266
7	7	1,27	5 432 005,461	271 925,378	5 423 082,507	1 363 355,846
8	8	47,95	5 432 004,301	271 925,896	5 423 081,356	1 363 356,383
9	9	4,66	5 431 961,489	271 947,499	5 423 038,903	1 363 378,689
10	10	11,15	5 431 957,333	271 949,596	5 423 034,782	1 363 380,855
11	11	3,17	5 431 954,842	271 938,727	5 423 032,112	1 363 370,028
12	12	10,30	5 431 954,151	271 935,635	5 423 031,371	1 363 366,947
13	13	10,48	5 431 963,615	271 931,562	5 423 040,767	1 363 362,719
14	14	8,00	5 431 973,261	271 927,474	5 423 050,345	1 363 358,472
15	15	12,60	5 431 980,600	271 924,278	5 423 057,630	1 363 355,156
16	16	17,92	5 431 991,957	271 918,815	5 423 068,896	1 363 349,506
17	17	3,53	5 432 008,212	271 911,260	5 423 085,025	1 363 341,684
18	18	6,98	5 432 011,410	271 909,773	5 423 088,199	1 363 340,145
		169,19				

УМОВНІ ПОЗНАЧЕННЯ

- межа земельної ділянки
- поворотні точки
- міри ліній, метрів
- номери угідь
- проєктні межові знаки для закріплення в натурі (на місцевості) меж земельної ділянки та меж охоронних зон

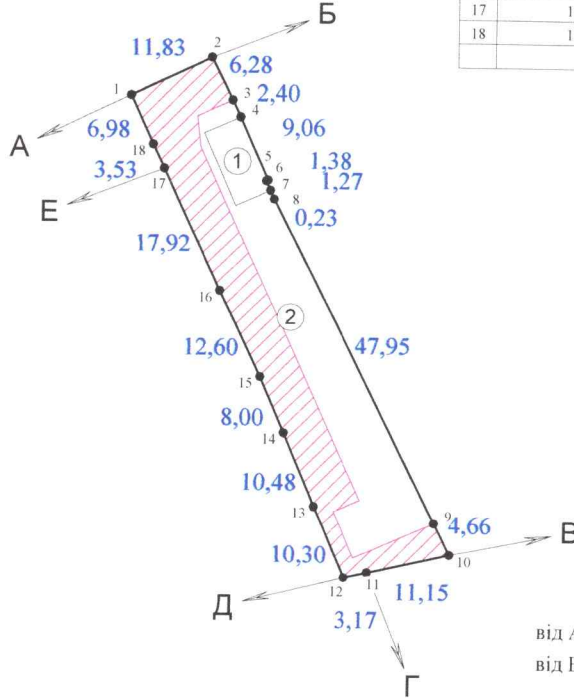

ОПИС СУМІЖНИХ ЗЕМЛЕВЛАСНИКІВ ТА ЗЕМЛЕКОРИСТУВАЧІВ

- від А до Б землі загального користування-вулиця
- від Б до В землі гр.Магас Т. В.
(кад. номер 2610400000:15:003:0058)
- від В до Г землі гр.Ісюк Л. П.
(кад. номер 2610400000:15:003:0020)
- від Г до Д землі гр.Куц Я. І.
(кад. номер 2610400000:15:003:0004)
- від Д до Е землі гр.Михальська Л. Я.
(кад. номер 2610400000:15:003:0021)
- від Е до А землі гр.Михальська Л. Я.
(кад. номер 2610400000:15:003:0022)

Експлікація земельних угідь (проєктна)

№	Код угіддя	Назва угіддя	Площа (га)
		Усього земель	0,0885
1	008.03	Землі під соціально-культурними об'єктами	0,0055
2	008.03	Землі під соціально-культурними об'єктами	0,0830

Замовник		Управління архітектури та містобудування Калуської міської ради		
Місце розташування земель. ділянки		Івано-Франківська область, м. Калусь, вул.Грушевського, 67а		
Категорія земель		землі житлової та громадської забудови		
Цільове призначення		03-10		
Площа, гектарів		0,0885		
ФОП	Код виду цільового призначення	Назва	Детальний план території для реконструкції кафе «Пашлична» та будівництва торгово-офісної будівлі з влаштуванням квартири	Масштаб
ПОПАДЮК НАЗАР ІГОРОВИЧ	03-10	ПОПАДЮК НАЗАР ІГОРОВИЧ		1:1000
Сервісний код 3241420198	Ідентифікаційний код 3241420198	Назва	Кадастровий план земельної ділянки	Лист 1
				Листів 1
				ФОП ПОПАДЮК Н.І. 22.02.2024 р.



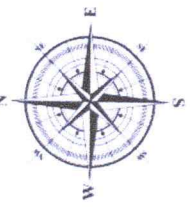

ПЛАН СУЧАСНОГО ВИКОРИСТАННЯ

земель за формою власності із зазначенням категорії та виду цільового призначення



Земельні ділянки, що зареєстровані в Державному земельному кадастрі

№	Кадастровий номер	Форма власності	Категорія земель	Площа	Цільове призначення
1	2610400000:15:002:0003	Приватна власність	Земля житлової та громадської забудови	0,1504	0,1504
2	2610400000:15:003:0021	Приватна власність	Земля житлової та громадської забудови	0,0842	0,0842
3	2610400000:15:003:0058	Не визначено	Земля житлової та громадської забудови	0,0989	0,0989
4	2610400000:12:007:0037	Приватна власність	Земля житлової та громадської забудови	0,1	0,1
5	2610400000:15:002:0037	Комунальна власність	Земля житлової та громадської забудови	0,094	0,094
6	2610400000:15:003:0022	Приватна власність	Земля сільськогосподарського призначення	0,0178	0,0178
7	2610400000:15:003:0059	Не визначено	Земля житлової та громадської забудови	0,0885	0,0885

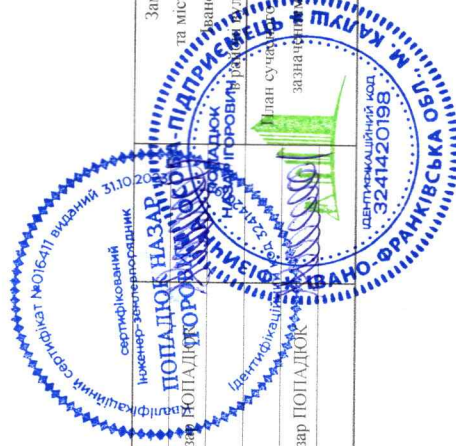

Масштаб	Аркуш	Аркуші
1:1000	1	1
Замовник: Управління архітектури та містобудування Калузької міської ради Івано-Франківська область, м. Калуш, вулиця Грушевського, № 65, № 67а та № 67		
Назар ПОПАДЮК		
Інж.землевпор.		
Назар ПОПАДЮК		
ФОП		
Фізична особа-підприємець Попадюк Назар Ігорович м.Калуш - 2024 р.		



ПЛАН ЗЕМЕЛЬНИХ ДІЛЯНОК

сформованих за результатами розроблення містобудівної документації, відомості про які підлягають внесенню до Державного земельного кадастру



УМОВНІ ПОЗНАЧЕННЯ

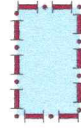

земельні ділянки, які підлягають внесенню змін в ДЗК

Інж.землевпор.	Назар ПОПАДЮК	Кваліфікаційний сертифікат №018-411/вн/вн/2019/І	Замовник: Управління архітектури та містобудування Калузької міської ради Івано-Франківська область, м. Калуш, вулиця Грушевського, № 65, № 67а та № 67	Масштаб	1:1000	Аркуш	1	Аркушів	1
ФОП	Назар ПОПАДЮК	Ідентифікаційний код: 3241420198	Підприємство: ПОПАДЮК НАЗАР ІГОРОВИЧ - ПІДПРИЄМСТВО	Фізична особа-підприємець	Попадюк Назар Ігорович м. Калуш - 2024 р.				

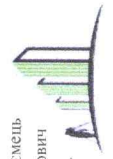
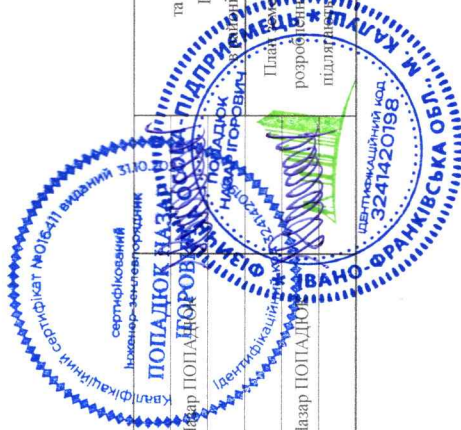

ПЛАН ОБМЕЖЕНЬ ЗЕМЕЛЬНИХ ДІЛЯНОК

у використанні земель, відомості про які підлягають внесенню до Державного земельного кадастру на підставі розробленої містобудівної документації

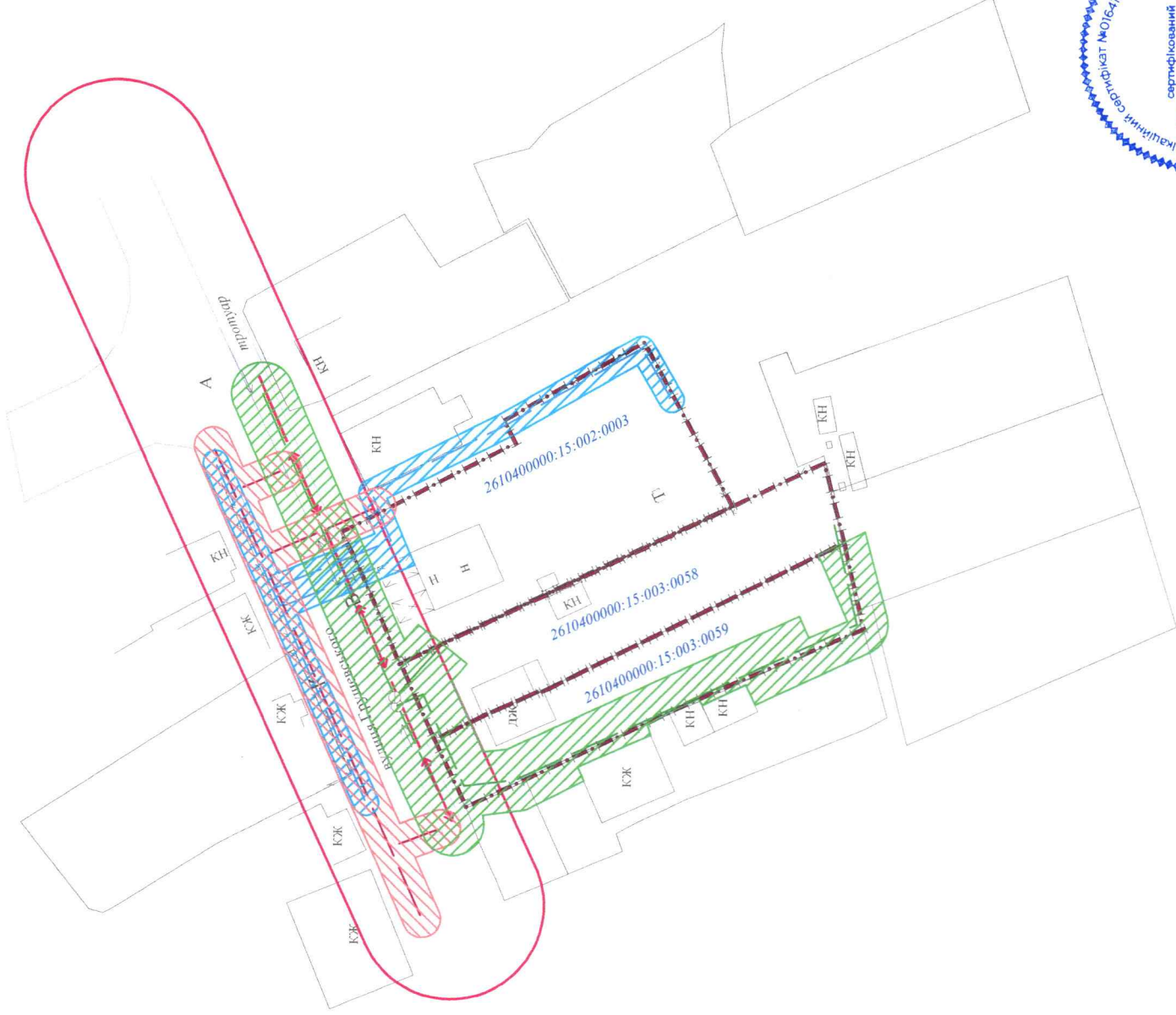
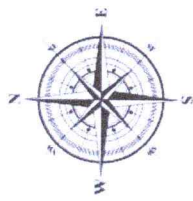

УМОВНІ ПОЗНАЧЕННЯ ОБМЕЖЕНЬ

- охоронні зона водопроводу – 5 м.
- охоронні зони від газопроводу – низького тиску – 2 м.
- охоронні зони каналізації побутової – 3 м.
- червоні лінії 30 м.

УМОВНІ ПОЗНАЧЕННЯ

- Ділянка, на яку розробляється ДПТ
- Каналізація без розподілу за призначенням
- Водопровід без розподілу за призначенням
- Газопровід

Інв.землеп.тор.	Назар ПОПАДУК	Кваліфікаційний сертифікат №016411, вказаний 31.10.2023	свідоцтво про атестацію інженер-землебудівник	ПОПАДУК НАЗАР ІГОРОВИЧ	Замовник: Управління архітектури та містобудування Калузької міської ради Івано-Франківська область, м. Калуш, вул. Героїв Чорнобильської війни 1, Грушевського, № 65, № 67а та № 67	Масштаб	1:1000	Аркуш	Аркушів
ФОП	Назар ПОПАДУК	Ідентифікаційний код	Ідентифікаційний код	ПОПАДУК НАЗАР ІГОРОВИЧ	План оформлено у використанні земель (тенуючі)				

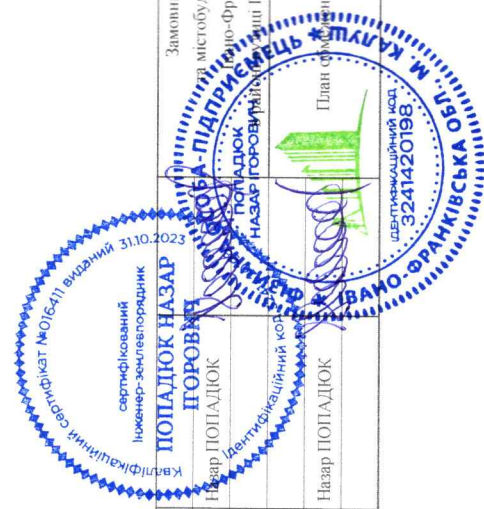

ДОДАТКИ

ПОГОДЖЕНО:
ФОП Русин В.Б.



Володимир Русин
2023 р.

ЗАТВЕРДЖЕНО:
Міський голова



Андрій Найда
2023 р.

М.П.

ПОГОДЖЕНО:
Заступник начальника управління
архітектури та містобудування



Людмила Семеняк
2023 р.

М.П.

ЗАВДАННЯ

на розроблення детального плану

Детальний план території щодо зміни цільового призначення земельних ділянок площею 0,1504 га (кадастровий номер 2610400000:15:002:0003) на вул. Грушевського, 65; площею 0,0989 га (кадастровий номер 2610400000:15:003:0058) на вул. Грушевського, 67 та площею 0,0885 га (кадастровий номер 2610400000:15:003:0059) на вул. Грушевського, 67-А для реконструкції кафе «Шашлична» та будівництва торгово-офісної будівлі з влаштуванням квартир на вул. Грушевського, 65, 67, 67-А в м. Калуш Івано-Франківської області.

№ з/п	Розділи завдання	Зміст розділів завдання
1.	Вид містобудівної документації	Детальний план території
2.	Підстава для проектування	Рішення Калуської міської ради від 25.05.2023 року № 2181 «Про надання дозволу на розроблення детального плану території щодо зміни цільового призначення земельних ділянок на вул. Грушевського, 65, 67, 67-А в м. Калуш Івано-Франківської області»
3.	Замовник розроблення містобудівної документації	Управління архітектури та містобудування Калуської міської ради
4.	Строк розроблення, внесення змін до містобудівної документації, а також роки реалізації короткострокового, середньострокового періодів та довгострокової перспективи з урахуванням тривалості всіх погоджувальних процедур	Строк розроблення містобудівної документації визначається календарним планом. Тривалість погоджувальних процедур визначається відповідно до діючого законодавства. Роки реалізації: <ul style="list-style-type: none">– короткострокового періоду – до 5-ти років;– середньострокового періоду – 6-10 років;– довгострокової перспективи – понад 10 років
5.	Назва території та площа (га) розроблення містобудівної документації	реконструкція кафе «Шашлична» та будівництва торгово-офісної будівлі з влаштуванням квартир на вул. Грушевського, 65, 67, 67-А в м. Калуш Івано-Франківської області Площа території – 0,1504 га, 0,0989 га, 0,0885 га
6.	Перелік наявних вихідних даних	– Матеріали генерального плану; – Топогеодезичне знімання.

7.	Опис меж території розроблення містобудівної документації	Площа території – 0,1504 га, 0,0989 га, 0,0885 га
8.	Перелік земельних ділянок, що підлягають формуванню та реєстрації (у разі необхідності)	Не вимагається
9.	Перелік проектних рішень, які необхідно передбачити під час розроблення містобудівної документації	Детальний план території розробляється для реконструкції кафе «Шашлична» та будівництва торгово-офісної будівлі з влаштуванням квартир
10.	Перелік індикаторів розвитку	Розвиток житлового та громадського будівництва
11.	Графічні матеріали	<p>МІСТОБУДІВНА ЧАСТИНА:</p> <p>Схема розташування території детального плану території в системі планувальної структури населеного пункту М 1:5000</p> <p>Схема сучасного використання території та схема існуючих обмежень у використанні земель М 1:1000</p> <p>Проектний план та схема проектних обмежень у використанні земель М 1:1000</p> <p>План функціонального зонування території М 1:1000</p> <p>Схема транспортної мобільності та інфраструктури М 1:1000</p> <p>Схема інженерного забезпечення території М 1:1000</p> <p>Схема інженерної підготовки, благоустрою території та вертикального планування М 1:1000</p> <p>Схема інженерно-технічних заходів цивільного захисту на мирний час ДБН Б.1.1-5 та ДБН В.1.2-4 (за окремим завданням)</p> <p>Схема інженерно-технічних заходів цивільного захисту на особливий час ДБН Б.1.1-5 та ДБН В.1.2-4 (за окремим завданням)</p> <p>План червоних ліній М 1:1000</p> <p>Креслення поперечних профілів вулиць М 1:500</p> <p>На паперових носіях текстові та графічні матеріали затвердженого детального плану території передаються: Замовнику: 2-й,3-й,4-й примірники Виконавцю -1-й примірник для архіву.</p> <p>ЗЕМЛЕВПОРЯДНА ЧАСТИНА:</p> <p>План сучасного використання земель за формою власності із зазначенням категорій та виду цільового призначення, з урахуванням наявних обмежень та обтяжень</p> <p>План земельних ділянок, сформованих за результатами розроблення детального плану, відомості про які</p>

		<p>підлягають внесенню до Державного земельного кадастру М 1:1000</p> <p>План обмежень у використанні земель, відомості про які підлягають внесенню до Державного земельного кадастру на підставі розробленої містобудівної документації М 1:1000</p>
12.	Перелік додаткових текстових та графічних матеріалів або додаткові вимоги до змісту текстових чи графічних матеріалів, передбачені замовником	Відсутні
13.	Перелік додаткових текстових та графічних матеріалів або додаткові вимоги до змісту текстових чи графічних матеріалів, передбачені замовником	Відсутні
14.	Правовий режим здійснення майнових прав на містобудівну документацію після передачі її замовнику	Визначається відповідно до Закону України "Про авторське право і суміжні права" та інших нормативних актів.
15.	Формат електронних документів містобудівної документації	В електронному вигляді текстові та графічні матеріали детального плану території передаються: Замовнику – текстові: у форматі текстового редактора та скановані оригінали (*.pdf); графічні – профільні геопросторові дані з атрибутивним наповненням та структури наведеної у таблиці «Класифікація об'єктів містобудування», що додається до цих технічних вимог у форматі обмінних файлів *.SHP, GeoTIFF та файли-проекти для кожної графічної схеми із збереженням стилів та умовних позначень з прив'язкою в УСК – 2000, а також скановані матеріали (*.pdf). Роздільна здатність матеріалів не менше 300 dpi, сканування у кольорі. Скановані томи містобудівної документації передаються як багатосторінкові файли.
16.	Землеустрій та землекористування	Не вимагається
17.	Додаткові вимоги:	Розробити розділ проекту "Стратегічна екологічна оцінка" згідно діючих норм, як складову частину проекту "Детальний план території".

Головний архітектор проекту



Володимир Русин

Інженер землепоряддя



Назар Попадюк



УКРАЇНА

КАЛУСЬКА МІСЬКА РАДА

РІШЕННЯ

25.05.2023 № 2181

м.Калуш

(сорок шоста сесія восьмого демократичного скликання)

Про надання дозволу на розроблення
детального плану території щодо зміни
цільового призначення земельних
ділянок на вул. Грушевського, 65, 67 та
67-А, в м. Калуш Івано-Франківської
області.

Керуючись статтею 26 Закону України «Про місцеве самоврядування в Україні», Земельним кодексом України, статтями 8, 10, 19, 21 Закону України «Про регулювання містобудівної діяльності», Наказом міністерства регіонального розвитку, будівництва та житлово-комунального господарства України від 16.11.2011 № 290 «Про затвердження Порядку розроблення містобудівної документації», враховуючи рекомендації постійної комісії міської ради з питань будівництва та землеустрою, постійної комісії з питань власності, житлово-комунального господарства та екології, розглянувши заяву Калинчук Г.І., Калинчук Ю.В., Магас Т.В. про надання дозволу на розроблення детального плану території, щодо зміни цільового призначення земельних ділянок для реконструкції кафе «Шашлична» та будівництва торгово-офісної будівлі з влаштуванням квартир на вул. Грушевського, 65, 67, 67-А в м. Калуш Івано-Франківської області, міська рада

ВИРІШИЛА:

1. Дати дозвіл на розроблення детального плану території щодо зміни цільового призначення земельних ділянок площею 0,1504 га (кадастровий номер 2610400000:15:002:0003) на вул. Грушевського, 65; площею 0,0989 га (кадастровий номер 2610400000:15:003:0058) на вул. Грушевського, 67 та площею 0,0885 га (кадастровий номер 2610400000:15:003:0059) на вул. Грушевського, 67-А для реконструкції кафе «Шашлична» та будівництва торгово-офісної будівлі з влаштуванням квартир на вул. Грушевського, 65, 67, 67-А в м. Калуш Івано-Франківської області.

2. Визначити замовником розроблення містобудівної документації управління архітектури та містобудування Калузької міської ради.

3. Управлінню архітектури та містобудування:

3.1. Оприлюднити в засобах масової інформації це рішення.

3.2. Подати на розгляд міської ради детальний план території для затвердження.

4. Калинчук Галині Іванівні, Магас Тетяні Володимирівні та Калинчук Юлії Володимирівні здійснити фінансування робіт по виготовленню містобудівної документації за рахунок джерел не заборонених законом.

5. Контроль за виконанням цього рішення покласти на першого заступника міського голови ~~Мирослава Тихого~~.

Міський голова



Андрій НАЙДА